

ZÁPIS

z 121. jednání Rady města Černošice ze dne 2.6.2014

Přítomni: Mgr. Filip Kořínek, Mgr. Šimon Hradilek, PhDr. Lenka Kalousková, PhD., Ing. Milena Paříková, Ing. Petr Wolf
Hosté: Mgr. Jan Louška, Jiří Jiránek
Omluveni: Ing. Daniela Göttelová, Ing. Tomáš Hlaváček
Ověřovatelé: Mgr. Filip Kořínek, Mgr. Šimon Hradilek
Zapsal: Mgr. Magdalena Košťáková, asistentka vedení města

Navržený program:

1. *Zahájení*
2. *Z odborů - odbor investic a správy majetku*
- 2.1 Poskytnutí právních služeb v rámci veřejné zakázky "Rekonstrukce místní komunikace ul. Dr. Janského, Černošice"
- 2.2 Veřejné osvětlení v ulicích V Rybníčkách a Karlická - cenová nabídka na zhotovení VO v souvislosti s realizací pokládky nových rozvodů elektrické soustavy spol. ČEZ Distribuce, a.s
- 2.3 "Výměna termostatických ventilů v ZŠ Černošice - Mokropsy" - vyhlášení veřejné zakázky na zhotovitele stavby
- 2.4 "ZŠ Černošice - Mokropsy, rozšíření kapacity školní kuchyně" - vyhlášení veřejné zakázky na zhotovitele stavby
- 2.5 Chodník v ulici Zd. Lhoty podél parkoviště P+R, Černošice - cenová nabídka na zhotovení stavby
- 2.6 Rekonstrukce komunikace ul. Ukrajinská a ul. Na Drahách - výběr zpracovatele projektové dokumentace
- 2.7 Sportovní hala u ZŠ Černošice, Mokropsy - nabídka na provedení stavebně - technického a geologického průzkumu
- 2.8 Park and Ride, přednádražní prostor Mokropsy - variantní řešení přístřešků pro kola
- 2.9 Půdní vestavba učeben v ZŠ Černošice, Mokropsy - mykologický průzkum krovu, studie prostorové akustiky
- 2.10 Dodatek ke smlouvě o závazku veřejné služby v linkové dopravě v systému PID (linka PID č. 414)
- 2.11 Přeložka telefonního kabelu společnosti Telefónica v oblasti pod školou v Mokropsech z důvodu výstavby sportovní haly - Smlouva o budoucí smlouvě o zřízení služebnosti inženýrské sítě
- 2.12 Žádost o souhlas se stavbou oplocení na pozemku města parc.č. 2704/19 v Chebské ulici (žadatelka K. Z.)
- 2.13 Žádost o vyjádření města k přístavbě rodinného domu č.p. 150 v Libušině ulici (žadatel J. L.)
- 2.14 Dohoda o splátkách dlužné částky za vodné a stočné (manželé J.)
- 2.15 Dohoda o splátkách dlužné částky za vodné a stočné (paní A.)

3. *Z odborů - úsek právní*
- 3.1 Kupní smlouva na prodej hasičského vozidla DA 12 Avia
4. *Z odborů - finanční odbor*
- 4.1 Rozpočtové opatření č. 75
- 4.2 Návrh zadání veřejné zakázky na pořízení platebního automatu pro pracoviště Podskalská
5. *Z odborů - oddělení provozu*
- 5.1 Dodatek k rámcové smlouvě č. 413/2013 s Telefonica O2 pro MŠ Barevný ostrov
6. *Z odborů - odbor technických služeb*
- 6.1 Veřejná zakázka "Nákup posypové průmyslové soli"
- 6.2 Uliční cedule
7. *Dodatečně zařazené body programu*
- 7.1 Žádost o vyjádření města k oplocení pozemků parc.č. 3934/10, 3934/17 a 3930/24 v ulici V Olšinách (žadatelé manželé H.)
8. *Různé*
9. *Závěr*

Zahájení:

Pan starosta úvodem všechny členy rady města přivítal a seznámil je s návrhem programu dnešní schůze. Návrh byl přijat hlasy všech přítomných. Zápis předchozí rady ověřila paní Göttelová

K jednotlivým bodům programu:

1. **Zahájení**
2. **Z odborů - odbor investic a správy majetku**
- 2.1 **Poskytnutí právních služeb v rámci veřejné zakázky "Rekonstrukce místní komunikace ul. Dr. Janského, Černošice"**

Předkladatel: Jiří Jiránek, vedoucí odboru investic a správy majetku

Důvodová zpráva:

V rámci veřejné zakázky na rekonstrukci komunikace Dr. Janského, na kterou je již uzavřena smlouva o dotaci z ROP byla podána nabídka jednoho z uchazečů o níž měla hodnotící komise značné pochybnosti, zda vyhovuje zadávací dokumentaci a zákonu. V rámci téže zakázky byly dále podány námitky proti zadávací dokumentaci a z dosavadního vývoje lze rovněž předpokládat podání námitek proti rozhodnutí o výběru zhotovitele.

Protože město je vázáno smlouvou o dotaci, kde jsou mimo jiné uvedeny i závazné termíny realizace zakázky, je zapotřebí velmi rychlá a kvalitní právní pomoc k řešení nastalých komplikací tak, aby nebylo ohroženo přidělení finančních prostředků z ROP a nedošlo tak k ohrožení realizace celé zakázky.

Z těchto důvodů jsme se obrátili na renomovanou advokátní kancelář zabývající se problematikou veřejných zakázek, s kterou máme již z minulosti dobré zkušenosti s žádostí o poskytnutí právní pomoci. Jednatel této kanceláře je rovněž členem expertní skupiny při MMR, která se zabývá zákonem o zadávání veřejných zakázek. Společnost Weinhold Legal, v.o.s. nabídla právní pomoc při posouzení sporné nabídky s návrhem dalšího postupu a při vyřízení námitek proti zadávací dokumentaci vč. přípravy

rozhodnutí o námitkách ve lhůtě do 3 pracovních dnů za cenu 68 tisíc Kč bez DPH. Z dosavadního vývoje lze rovněž předpokládat i podání námitek proti výběru zhotovitele či podání podnětu k ÚOHS na přezkum předmětné veřejné zakázky, které se účastní uchazeči s úzkými vazbami na společnost ROBSTAV, s kterou město vede soudní spor ve věci nedostatečné kvality provedeného díla (Slunečná a další ulice) a nedodržení smlouvy. V případě podání dalších námitek bude cena za právní služby o realizaci konkrétního právního úkonu navýšena. V takovém případě bude radě města předložena další cenová nabídka k poskytnutí právních služeb k projednání.

Vzhledem k tomu, že se jedná pro město o významnou zakázku a postupem některých z uchazečů by mohlo dojít k ohrožení čerpání prostředků z ROP i celé zakázky, navrhuje využít profesionální právní pomoci. Náklady na právní pomoc jsou částečně uznatelné, tj. lze je čerpat z přidělené dotace. Vzhledem k časové tísni a dobrým zkušenostem z obdobné veřejné zakázky navrhuje radě, aby rozhodla o výjimce z počtu předložených nabídek dle čl. 4.1 směrnice o zadávání veřejných zakázek a rovněž, aby schválila oslovení jednoho vhodného uchazeče. Starosta města v této souvislosti schválil zkrácení lhůty pro podání nabídky, neboť hrozí vznik újmy v případě komplikací ze strany uchazečů jež podali námítka.

Vyjádření komise/výboru (pokud je potřeba):

Finanční nároky	68 000,- Kč bez DPH, 82 280 ,- s DPH
Kryto rozpočtem	Ano
Rozpočtová skladba	§ 2212, pol. 6121

Usnesení č.R/121/1/2014

Rada města Černošice

I. bere na vědomí

informace o průběhu zadávacího řízení na veřejnou zakázku "Rekonstrukce místní komunikace ul. Dr. Janského, Černošice"

II. schvaluje

postup podle bodu 4.1 vnitřního předpisu č.5 (směrnice města o zadávání veřejných zakázek)

III. rozhoduje

o výjimce z počtu předložených nabídek dle čl. 4.1 vnitřního předpisu č. 5

IV. souhlasí

s cenovou nabídkou advokátní kanceláře Weinhold Legal, v. o. s. k poskytnutí právních služeb v rámci veřejné zakázky specifikované v bodě I. z důvodu podaných námitek za cenu 68 000,- Kč bez DPH (82 280 vč. DPH)

V. ukládá

1. Odboru investic a správy majetku

1. zajistit objednání právních služeb dle bodu II

Termín: 3.6.2014

přijato jednomyslně, pro: 5, proti:0, zdržel se: 0

2.2 Veřejné osvětlení v ulicích V Rybníčkách a Karlická - cenová nabídka na zhotovení VO v souvislosti s realizací pokládky nových rozvodů elektrické soustavy spol. ČEZ Distribuce, a.s

Předkladatel: Jiří Jiránek, vedoucí odboru investic a správy majetku

Důvodová zpráva:

Rada města svým usnesením č. R/99/9/2013 přijatém na 99. schůzi konané dne 21. 10. 2013

souhlasila s vybudováním nového kabelového vedení v ulici V Rybníčkách a Karlická, a to v rámci akce nazývané jako „Černošice – Karlická č.p. 996 kNN“ za podmínky, že bude současně v daném úseku vybudováno nové veřejné osvětlení na náklady města.

Město nechalo proto zpracovat v listopadu 2013 projektovou dokumentaci stavby veřejného osvětlení (příloha č. 1 a situační výkres v příloze č. 2 k důvodové zprávě) a následně zajistilo vydání povolení ke stavbě (územní rozhodnutí) Spis Zn. výst.:48538/2013/Br/Č/P805, č.j. MUCE 936/2014 ze dne 7.1.2014 (příloha č. 3 k důvodové zprávě) a následně změnu územního rozhodnutí pod Spis Zn. výst.:2672/20014/Br/Č/P805, č.j. MUCE 22256/2014 ze dne 23.4.2014 (příloha č. 4 k důvodové zprávě). Ke změně územního rozhodnutí došlo vzhledem k nově předloženému projektu společností ČEZ, který zohledňoval rozšíření pokládky kNN i do druhé části ulice V rybníčkách. Z toho důvodu byl vypracován i nový projekt veřejného osvětlení a byla vydána změna územního rozhodnutí.

Dne 22. 5. 2014 oznámila společnost ELEKTROMONTÁŽE, s. r. o. zahájení stavby v pokládky nových kNN rozvodů v ulicích V Rybníčkách a Karlická (příloha č. 5 k důvodové zprávě). Na základě tohoto oznámení jsme neprodleně kontaktovali zástupce společnosti ELTODO Citelum za účelem prověření již dříve navrženého technického řešení městského veřejného osvětlení. Po schůzce konané dne 28.5.2014 zástupce společnosti ELTODO neshledal v projektové dokumentaci žádné nesrovnalosti a potvrdil, že výstavbu je možné realizovat vyprojektovaným způsobem.

Nové veřejné osvětlení bude provedeno v obou částech ulice V Rybníčkách a v části Karlické ulice mezi křižovatkami s ulicemi V Zahradách a Stulíková pomocí nového zemního vedení a sadových stožárů s plochými svítidly. Celkem je na trase navrhováno umístění 12 nových stožárů. Značná část výkopových prací bude prováděna v chodníku ze zámkové dlažby. Rozebrání a zpětná pokládka dlažby je součástí cenové nabídky.

Pro provedení těchto úprav je možné oslovit jen jednoho dodavatele, kterým musí být firma provádějící úpravy elektrických rozvodů, neboť práce na úpravách VO a NN musí probíhat současně a jsou prováděny v jedné výkopové rýze, což vylučuje souběžné provádění dvěma různými zhotoviteli. Z ekonomického hlediska je výhodné využít stejné kabelové trasy v rýze na elektrické kabely. Z těchto důvodů navrhuje radě města rozhodnout o udělení výjimky dle čl. 5.1 vnitřního předpisu č. 5 o ZVŘ a schválit postup dle stejného článku – oslovení jednoho uchazeče napřímo.

Po tomto zjištění jsme kontaktovali zástupce společnosti ELEKTROMONTÁŽE s žádostí o předložení cenové nabídky na výstavbu veřejného osvětlení v úseku, kde bude firma pokládat pro společnost ČEZ Distribuce nové kabelové vedení distribuční soustavy.

Následně byla předložena cenová nabídka na nové veřejné osvětlení v ulicích V Rybníčkách a části Karlické ulice za celkovou cenu 412 059,63 Kč bez DPH. Tato stavba je zahrnuta v rozpočtu roku 2014.

Vyjádření komise/výboru (pokud je potřeba):

Finanční nároky	412 059,63 Kč bez DPH, 498 592,15 Kč s DPH
Kryto rozpočtem	ano
Rozpočtová skladba	§ 3631, pol. 6121

Usnesení č.R/121/2/2014

Rada města Černošice

I. bere na vědomí

informace o nezbytných úpravách veřejného osvětlení v ulicích V Rybníčkách a Karlická souvisejících s pokládkou nového vedení elektrické distribuční soustavy společností ČEZ Distribuce, a.s. v dané lokalitě

II. rozhoduje

o udělení výjimky z počtu předložených nabídek dle čl. 5.1 z vnitřního předpisu č. 5

III. schvaluje

přímé zadání zakázky dle čl. 5.1 vnitřního předpisu č. 5 vzhledem k provázanosti se stavbou prováděnou společností ČEZ, a.s

IV. souhlasí

s cenovou nabídkou společnosti ELEKTROMONTÁŽE Lety, s. r. o. na provedení výstavby nového veřejného osvětlení a úprav stávajícího VO v ulici V Rybníčkách a části ulice Karlická v souvislosti s pokládkou nových rozvodů NN, jejímž investorem je společnost ČEZ Distribuce, a.s. za celkovou cenu 412 059,63 Kč bez DPH (498 592,12 Kč s DPH)

V. ukládá

1. Odboru investic a správy majetku

1. zajistit realizaci usnesení pod bodem IV

Termín: 16.6.2014

přijato jednomyslně, pro: 5, proti:0, zdržel se: 0

2.3 "Výměna termostatických ventilů v ZŠ Černošice - Mokropsy" - vyhlášení veřejné zakázky na zhotovitele stavby

Předkladatel: Jiří Jiránek, vedoucí odboru investic a správy majetku

Důvodová zpráva:

V návaznosti na usnesení č. R/119/17/2014 Rady města konané dne 5. 5. 2014 byla zpracována projektová dokumentace s názvem „Výměna termostatických ventilů v ZŠ Černošice – Mokropsy“, která bude sloužit jako podklad k vypsání výběrového řízení na provedení výměny termoregulačních hlavice.

Všechny radiátory ve veřejných budovách musí být dle energetického zákona vybaveny termoregulačními hlavice. Tento nedostatek vytkla Státní energetická inspekce při své kontrole budov základní školy v loňském roce a ZŠ za to uložila pokutu.

OISM proto předkládá ke schválení zpracovanou výzvu k předložení nabídky vč. zadávací dokumentace a návrh smlouvy o dílo. Předpokládaná hodnota veřejné zakázky činí 400 tis. Kč bez DPH, jedná se o zakázku malého rozsahu. Vzhledem k tomu, že práce by měly proběhnout během letních prázdnin, resp. od 1. července 2014, kdy je provoz školy omezen, je nutné uskutečnit výběrové řízení a schválit jeho výsledek co nejdříve. Proto OISM žádá Radu městu v souladu s Vnitřním předpisem č. 5 o schválení zkrácení lhůty pro podání nabídek, a to v délce 9 dní.

Vypsání výběrového řízení je plánováno na 4. 6. 2014. Termín pro podání nabídek a současně zasedání společné komise pro otevírání a hodnocení nabídek je navržen na 13. 6. 2014. OISM navrhuje jmenovat tyto členy komise: Tomáš Havránek, David Průcha a Martin Votava a náhradníky: Jiří Jiránek, Lucie Hájková a Magdalena Mutlová.

POZN: text zadávací dokumentace a návrh smlouvy o dílo bude dodán po projednání a odsouhlasení s právním oddělením

Vyjádření komise/výboru (pokud je potřeba):

Finanční nároky	Budou známy po ukončení výběrového řízení
Kryto rozpočtem	Ano, bude hrazeno z investičního fondu ZŠ

Usnesení č.R/121/3/2014**Rada města Černošice**

I. schvaluje

znění zadávací dokumentace a návrh smlouvy o dílo na akci "Výměna termostatických ventilů v ZŠ Černošice - Mokropsy"

II. souhlasí

1. s vyhlášením veřejné zakázky na výběr zhotovitele dle bodu I
2. se zkrácením lhůty pro podání nabídek z důvodu zajištění provedení prací v době sníženého provozu v základní škole v době prázdnin
3. s termínem konání společné komise pro otevírání obálek a posouzení a hodnocení nabídek dne 13. 6. 2014 od 11:00 hodin

III. jmenuje

členy společné komise pro otevírání obálek a posouzení a hodnocení nabídek k veřejné zakázce "Výměna termostatických ventilů v ZŠ Černošice - Mokropsy" ve složení: členové - Tomáš Havránek, David Průcha, Martin Votava, náhradníci: Jiří Jiránek, Lucie Hájková, Magdalena Mutlová

IV. ukládá

1. Odboru investic a správy majetku

1. uveřejnit výzvu spolu se zadávací dokumentací k veřejné zakázce "Výměna termostatických ventilů v ZŠ Černošice - Mokropsy" dle přílohy tohoto usnesení

Termín: 4.6.2014

2. informovat členy komise a náhradníky o jejich jmenování a termínu konání komise

Termín: 6.6.2014

přijato jednomyslně, pro: 5, proti:0, zdržel se: 0

2.4 "ZŠ Černošice - Mokropsy, rozšíření kapacity školní kuchyně" - vyhlášení veřejné zakázky na zhotovitele stavby

Předkladatel: Jiří Jiránek, vedoucí odboru investic a správy majetku

Důvodová zpráva:

V návaznosti na usnesení č. R/119/10/2014 Rady města konané dne 19. 5. 2014 byla zpracována projektová dokumentace s názvem „ZŠ Černošice – Mokropsy, rozšíření kapacity školní kuchyně“, která bude sloužit jako podklad k vypsání výběrového řízení na provedení těchto prací. OISM předkládá ke schválení zpracovanou výzvu k předložení nabídky vč. zadávací dokumentace a návrhu smlouvy o dílo.

Předpokládaná hodnota veřejné zakázky činí 1 000 000,- Kč bez DPH, jedná se o zakázku malého rozsahu. Vzhledem k tomu, že práce by měly proběhnout během letních prázdnin, resp. od 1. července 2014, kdy je provoz školy omezen, je nutné uskutečnit výběrové řízení a schválit jeho výsledek co nejdříve. Proto OISM žádá Radu městu v souladu s Vnitřním předpisem č. 5 o schválení zkrácení lhůty pro podání nabídek, a to v délce 9 dnů.

Vypsání výběrového řízení je plánováno na 4. 6. 2014. Termín pro podání nabídek a současně zasedání společné komise pro otevírání a hodnocení nabídek je navržen na 13. 6. 2014. OISM navrhuje jmenovat tyto členy komise: Tomáš Havránek, Růžena Kočová a Lucie Poullová a náhradníky: Jiří Jiránek, Miroslava Mikudová a Pavla Hoppová.

Vyjádření komise/výboru (pokud je potřeba):

Finanční nároky	Budou známy po ukončení výběrového řízení
Kryto rozpočtem	Ano, bude hrazeno z investičního fondu ZŠ
Rozpočtová skladba	bude hrazeno z investičního fondu ZŠ

Usnesení č.R/121/4/2014

Rada města Černošice

I. schvaluje

znění zadávací dokumentace a návrh smlouvy o dílo na akci "ZŠ Černošice - Mokropsy, rozšíření kapacity školní kuchyně"

II. souhlasí

1. s vyhlášením veřejné zakázky na výběr zhotovitele dle bodu I
2. se zkrácením lhůty pro podání nabídek z důvodu zajištění provedení prací v době sníženého provozu v základní škole v době prázdnin
3. s termínem konání společné komise pro otevírání obálek a posouzení a hodnocení nabídek dne 13. 6. 2014 od 10:00 hodin

III. jmenuje

členy společné komise pro otevírání obálek a posouzení a hodnocení nabídek k veřejné zakázce "ZŠ Černošice - Mokropsy, rozšíření kapacity školní kuchyně" ve složení: členové - Tomáš Havránek, Růžena Kočová, Lucie Poullová náhradníci: Jiří Jiránek, Miroslava Mikudová, Pavla Hoppová

IV. ukládá

1. Odboru investic a správy majetku

1. uveřejnit výzvu spolu se zadávací dokumentací k veřejné zakázce "ZŠ Černošice - Mokropsy, rozšíření kapacity školní kuchyně" dle přílohy tohoto usnesení

Termín: 4.6.2014

2. informovat členy komise a náhradníky o jejich jmenování a termínu konání komise

Termín: 6.6.2014

přijato jednomyslně, pro: 5, proti:0, zdržel se: 0

2.5 Chodník v ulici Zd. Lhoty podél parkoviště P+R, Černošice - cenová nabídka na zhotovení stavby

Předkladatel: Magdalena Mutlová, Odbor investic a správy majetku

Důvodová zpráva:

OISM předkládá radě města cenovou nabídku společnosti EKOSTAVBY Louny s.r.o. na stavbu chodníku v ulici Zd. Lhoty podél parkoviště Park and Ride, přednádražní prostor Mokropsy ve směru do ulice Říční.

V souvislosti s realizací projektu Park and Ride, přednádražní prostor Mokropsy se začala řešit otázka bezpečného přístupu chodců k vlakovému nádraží po ulici Zd. Lhoty ve směru z ulice Říční. Na 110. jednání rady města bylo rozhodnuto o budoucí realizaci chodníku pro pěší a byl vybrán zhotovitel projektové dokumentace na výše uvedenou stavbu. V dubnu 2014 obdrželo OISM projektovou dokumentaci, na základě které začátkem května oslovilo výzvou k podání cenové nabídky společnost EKOSTAVBY Louny s.r.o..

Vzhledem k tomu, že se jedná o veřejnou zakázku malého rozsahu v objemu do 800.000,- Kč bez DPH, která přímo navazuje na již probíhající stavbu Park and Ride, přednádražní prostor Mokropsy s níž velmi úzce souvisí (výškové návaznosti vozovky a chodníku, nezbytná časová koordinace výstavby) oslovilo OISM jednoho konkrétního dodavatele, a to vítěznou firmu na

dodávku stavby Park and Ride, přednádražní prostor Mokropsy.

Společnost EKOSTAVBY Louny s.r.o. zvítězila ve výběrovém řízení na dodavatele stavby Park and Ride s nabídkovou cenou o 32% nižší, než byla předpokládaná rozpočtová cena dle platného ceníku URS.

V předložené nabídce na stavbu chodníku v ulici Zd. Lhoty podél parkoviště Park and Ride vycházela společnost EKOSTAVBY Louny s.r.o. ze stejných jednotkových cen jako u stavby Park and Ride.

Protože je nezbytné zajistit ve velmi krátkém čase souběžnou realizaci obou staveb tak, aby na sebe jednotlivé pracovní procesy plynule navazovaly, nejeví se jako vhodné oslovování různých dodavatelů. Tento postup umocňuje fakt, že jednotkové ceny obsažené v nabídce na realizaci chodníku jsou ve stejné cenové hladině, jako v nabídce na realizaci celého parkoviště P+R, tj. jsou o 32% nižší oproti hladině cen dle URS. Lze důvodně předpokládat, že v případě oslovení jiného dodavatele, než toho, který provádí v daném místě výstavbu P+R by cena za realizaci samotného chodníku nebyla pro město takto výhodná. Stávající dodavatel má v místě veškeré potřebné vybavení a kapacity. Vzhledem k těmto skutečnostem navrhuje radě města rozhodnout o výjimce počtu předkládaných nabídek a rovněž navrhuje schválit postup dle části 5. směrnice města o ZVZ, tj. přímé oslovení jednoho uchazeče.

Vyjádření komise/výboru (pokud je potřeba):

Finanční nároky	740 522,22 Kč bez DPH, 896.031,95 s DPH
Kryto rozpočtem	V rozpočtu byla předpokládána částka 800 tis., proto je součástí materiálu RO na částku 97 tis. Kč
Rozpočtová skladba	§ 2219, pol. 6121, ORG 951

Usnesení č.R/121/5/2014

Rada města Černošice

I. rozhoduje

v souladu s čl. 5.1 vnitřního předpisu č. 5 o zadávání veřejných zakázek o výjimce z počtu předložených nabídek a schvaluje přímé zadání veřejné zakázky

II. souhlasí

s cenovou nabídkou společnosti EKOSTAVBY Louny s.r.o. na stavbu chodníku v ulici Zd. Lhoty podél parkoviště P+R, Černošice, za cenu 740.522,28 Kč bez DPH (896 031,95 s DPH)

III. schvaluje

1. uzavření smlouvy o dílo se společností EKOSTAVBY Louny s.r.o. a městem Černošice na stavbu chodníku v ulici Zd. Lhoty podél parkoviště P+R, Černošice dle přílohy č. 1 k tomuto usnesení
2. rozpočtové opatření č.74 dle přílohy č.2 k tomuto usnesení

IV. ukládá

1. Odboru investic a správy majetku
 1. realizovat usnesení dle bodu III

Termín: 16.6.2014

2. Finančnímu odboru

1. zpracovat rozpočtové opatření dle bodu III.2 do rozpočtu roku 2014

Termín: 6.6.2014

přijato jednomyslně, pro: 5, proti:0, zdržel se: 0

2.6 Rekonstrukce komunikace ul. Ukrajinská a ul. Na Drahách - výběr zpracovatele projektové dokumentace

Předkladatel: Magdalena Mutlová, Odbor investic a správy majetku

Důvodová zpráva:

Na základě nově vypsaného dotačního titulu Ministerstva dopravy ČR, program č. 127 21 zaměřeného na obnovu místních komunikací po povodních v červnu 2013, předkládá OISM radě města návrh na zpracování projektové dokumentace ul. Ukrajinská a ul. Na Drahách v Černošicích.

Termín pro podání žádosti o poskytnutí dotace je 6.6.2014. Do doby rozhodnutí ministerstva dopravy o udělení dotace je nutné požádat o vydání stavebního povolení, ke kterému se dokládá projektová dokumentace a vyjádření dotčených orgánů. Z časových důvodů tedy OISM již oslovilo napřímo 3 dodavatele projektových prací (se dvěma z nich má město Černošice dlouhodobě dobré zkušenosti) k předložení nabídky na zhotovení projektové dokumentace pro stavební povolení.

Předložené nabídky

Firma	Celková cena bez DPH	Pořadí
STARÝ A PARTNER S.R.O.	134.000,- Kč	3.
AF-CITYPLAN s.r.o.	95.000,- Kč	2.
Ekologické a inženýrské stavby, spol. s r.o.	86.500,- Kč	1.

Společnost Ekologické a inženýrské stavby, spol. s r.o. předložila nejvýhodnější nabídku za celkovou cenu 86 500,- Kč bez DPH, podrobné geodetické zaměření nabídla spol. EKIS za 18 000,- Kč bez DPH. OISM tedy doporučuje radě města tuto nabídku přijmout.

Vyjádření komise/výboru (pokud je potřeba):

Finanční nároky	93.000,- Kč bez DPH, 112.530,- Kč s DPH (vč. zaměření)
Kryto rozpočtem	Ano
Rozpočtová skladba	§ 2212, pol. 6121, ORG 952

Usnesení č.R/121/6/2014

Rada města Černošice

I. bere na vědomí

informace o vyhlášeném programu Ministerstva dopravy ČR č. 127 21 k předkládání žádostí o poskytnutí dotace na obnovu místních komunikací postižených povodněmi v červnu 2013

II. souhlasí

s výběrem nejvhodnější nabídky společnosti Ekologické a inženýrské stavby, spol. s r.o. na zhotovení projektové dokumentace na rekonstrukci ul. Ukrajinská a ul. Na Drahách v Černošicích za celkovou cenu 93.000,- Kč bez DPH (112.530,- Kč včetně DPH)

III. schvaluje

v souladu s čl. 4.1. vnitřního předpisu č. 5 o zadávání veřejných zakázek přímé oslovení 3 dodavatelů na předložení nabídek

IV. ukládá

1. Odboru investic a správy majetku

1. objednat zpracování projektové dokumentace dle bodu II. tohoto usnesení

Termín: 6.6.2014

přijato jednomyslně, pro: 5, proti:0, zdržel se: 0

2.7 Sportovní hala u ZŠ Černošice, Mokropsy - nabídka na provedení stavebně - technického a geologického průzkumu

Předkladatel: Magdalena Mutlová, Odbor investic a správy majetku

Důvodová zpráva:

V souvislosti se zpracováním projektové dokumentace pro provedení stavby Sportovní haly u ZŠ Černošice, Mokropsy společností GRIDO, ARCHITEKTURA A DESIGN, s.r.o. je nutné provést stavebně - technický a geologický průzkum, kterým se zhodnotí současný stav stavebních konstrukcí v oblasti napojení nejnovější budovy školy na sportovní halu. Dále se provede penetrační zkouška do hloubky cca 3 m na 6 místech včetně vyhodnocení podloží geologem a geodetické zaměření objektu. Výsledky průzkumu budou zpracovány do projektové dokumentace.

Průzkumy bude pro společnost GRIDO zpracovávat specializovaná firma STAPOS zastoupení Ing. Petrem Procházkou.

Celková nabídková cena průzkumných prací je 32.500,- Kč bez DPH (39.325,- Kč včetně DPH).

Vyjádření komise/výboru (pokud je potřeba):

Finanční nároky	32.500,- Kč bez DPH, 39.325,- Kč včetně DPH
Kryto rozpočtem	Ne, součástí je rozpočtové opatření
Rozpočtová skladba	§ 3113, pol. 6121, ORG 919

Usnesení č.R/121/7/2014

Rada města Černošice

I. bere na vědomí

informaci o potřebném provedení stavebně - technického a geologického průzkumu pro stavbu Sportovní haly u ZŠ Černošice, Mokropsy

II. souhlasí

s cenovou nabídkou společnosti GRIDO, ARCHITEKTURA A DESIGN, S.R.O. na provedení stavebně-technického a geologického průzkumu pro stavbu Sportovní haly u ZŠ Černošice, Mokropsy za cenu 32.500,- Kč bez DPH (39.325,- Kč včetně DPH)

III. schvaluje

rozpočtové opatření č.73 na úhradu částky za zpracování stavebně-technického a geologického průzkumu pro stavbu Sportovní haly u ZŠ Černošice, Mokropsy

IV. ukládá

1. Odboru investic a správy majetku

1. objednat zpracování stavebně-technického a geologického průzkumu dle bodu II. tohoto usnesení

2. Finančnímu odboru

1. zpracovat rozpočtové opatření dle bodu III. do rozpočtu roku 2014

přijato jednomyslně, pro: 5, proti:0, zdržel se: 0

2.8 Park and Ride, přednádražní prostor Mokropsy - variantní řešení přístřešků pro kola

Předkladatel: Magdalena Mutlová, Odbor investic a správy majetku

Důvodová zpráva:

Po předchozích konzultacích o podobě přístřešku na kola, který je součástí akce Park and Ride, přednádražní prostor Mokropsy, předkládáme 3 variantní řešení s cenovými nabídkami.

Původní podoba přístřešku navržená v projektové dokumentaci společností AF-CITYPLAN spol. s r.o. byla naceněna v rámci výběrového řízení na dodavatele stavby Park and Ride společností EKOSTAVBY Louny na 203.987,13 Kč včetně DPH.

Následně nechalo OISM na žádost vedení města ocenit další varianty přístřešku pro kola, které nyní předkládá radě města k posouzení a výběru.

Varianta	Cena bez DPH	Cena včetně DPH	Navýšení ceny oproti původní nabídce
Přístřešek dle projekt. dokumentace	168.584,40	203.987,13	0,-
Přístřešek- nová varianta č. 1	242.088,09	292.926,60	88 940,-
Přístřešek- nová varianta č. 2	449.534,00	543.936,14	339 949,-
Přístřešek- nová varianta č. 3	727.424,00	880.183,04	676 196,-

Varianta původní dle cenové nabídky na P+R

Přístřešek nad stojany pro jízdní kola byl v projektové dokumentaci, která sloužila i pro výběr zhotovitele navržen jako typový výrobek z lehké ocelové konstrukce opatřené nátěrem beze stěn s pultovou střechou. Nosná konstrukce byla navržena ze svislých ocelových sloupků kotvených do betonových patek, střecha měla být na ocelových trubkách a jako krytina byl navržen trapézový - vlnitý plech viz první obrázek.



Varianta 1

Jednoduchý přístřešek standardních tvarů je navržen jako atypická zámečnická konstrukce, kterou tvoří ocelové pozinkované sloupy ukotvené v betonových patkách s obloukovou střechou. Krytina je průhledná z pohledových polykarbonátových desek.



Varianta 2

Přístřešek od firmy mm – Cité s bočnicemi tvarově inspirovanými výpletem kol. Oblouková střecha je z trapézového plechu a opisuje část obvodu imaginárního obřího kola a dokonale kryje zaparkovaná kola.

Ocelová, žárově zinkovaná konstrukce je opatřena krycím vypalovacím lakem v libovolném odstínu.

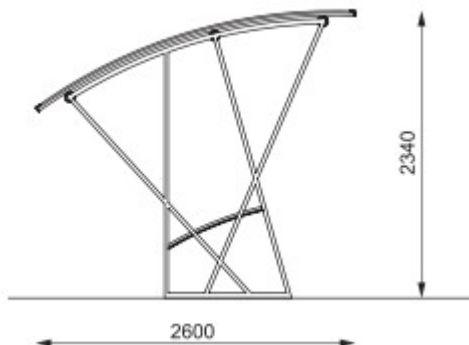

Varianta 3

Designový přístřešek od firmy mm – Cité dynamického tvaru kombinujícího robustní nosnou konstrukci a jemné sklo nesené náročnými nerezovými držáky. Přístřešek má výraznou skleněnou zadní stěnu.

Ocelová, žárově zinkovaná konstrukce je opatřena krycím vypalovacím lakem. Zastřešení je z ocelového trapézového plechu.

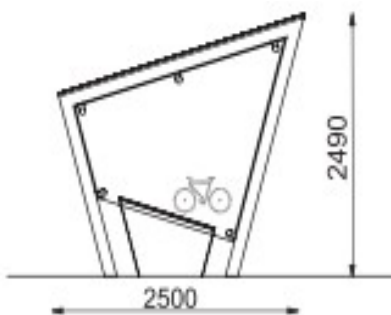

Vyjádření komise/výboru (pokud je potřeba):

Finanční nároky	88 940,- Kč bez DPH, 88 940,- s DPH (nejlevnější varianta)
Kryto rozpočtem	Ne, součástí je rozpočtové opatření
Rozpočtová skladba	§ 2219, pol. 6121, ORG 891

Usnesení č.R/121/8/2014

Rada města Černošice

I. bere na vědomí

předložené variantní řešení přístřešků pro kola, jejichž výstavba je součástí akce Park and Ride, přednádražní prostor Mokropsy

II. rozhoduje

o výběru varianty č.1 přístřešku pro kola, jehož cena je o 88.940,- Kč vyšší, než základní model přístřešku oceněný v nabídce zhotovitele na akci P+R

III. schvaluje

rozpočtové opatření č.72 na úhradu navýšené částky za přístřešek pro kola dle bodu II

IV. ukládá

1. Odboru investic a správy majetku

1. objednat u zhotovitele akce P+R (společnosti EKOSTAVBY Louny s.r.o.) dodávku a montáž vybraného přístřešku pro kola dle bodu II. tohoto usnesení

Termín: 6.6.2014

2. Finančnímu odboru

1. zpracovat rozpočtové opatření dle bodu III. tohoto usnesení do rozpočtu roku 2014

Termín: 6.6.2014

přijato jednomyslně, pro: 5, proti:0, zdržel se: 0

2.9 Půdní vestavba učeben v ZŠ Černošice, Mokropsy - mykologický průzkum krovu, studie prostorové akustiky

Předkladatel: Magdalena Mutlová, Odbor investic a správy majetku

Důvodová zpráva:

V souvislosti se zpracováním projektové dokumentace pro stavební povolení na půdní vestavbu učeben v ZŠ Černošice, Mokropsy a podání žádosti o stavební povolení je nutné objednat také mykologický průzkum dřevěného krovu a studii prostorové akustiky (bude předkládáno jako součást žádosti o vyjádření ke Krajské hygienické stanici).

Vyjádření komise/výboru (pokud je potřeba):

Finanční nároky	46.000,- Kč bez DPH, 55.660,- Kč včetně DPH
Kryto rozpočtem	Ne, součástí je rozpočtové opatření č. 71
Rozpočtová skladba	§ 3113, pol. 6121, ORG 938

Usnesení č.R/121/9/2014**Rada města Černošice**

I. bere na vědomí

informace týkající se potřeby zpracování mykologického průzkumu a studie prostorové akustiky pro účely projektové dokumentace pro stavební povolení na půdní vestavbu učeben u ZŠ Černošice, Mokropsy

II. souhlasí

1. s cenovou nabídkou společnosti KONZEA - znalecká a expertní kancelář s.r.o. na zpracování mykologického průzkumu za cenu 35.574,- Kč včetně DPH
2. s cenovou nabídkou společnosti DEKPROJEKT s.r.o. na zpracování studie prostorové akustiky za cenu 20.086,- Kč včetně DPH

III. schvaluje

rozpočtové opatření č.71 na úhradu částek za posudky uvedené v bodu II tohoto usnesení

IV. ukládá

1. Odboru investic a správy majetku

1. objednat mykologický průzkum dle bodu II.1. tohoto usnesení

Termín: 4.6.2014

2. objednat studii prostorové akustiky dle bodu II.2. tohoto usnesení

Termín: 4.6.2014

2. Finančnímu odboru

1. zpracovat rozpočtové opatření dle bodu III. tohoto usnesení do rozpočtu roku 2014

Termín: 6.6.2014

přijato jednomyslně, pro: 5, proti:0, zdržel se: 0

2.10 Dodatek ke smlouvě o závazku veřejné služby v linkové dopravě v systému PID (linka PID č. 414)

Předkladatel: Martin Votava, Odbor investic a správy majetku

Důvodová zpráva:

Smlouva o závazku veřejné služby ve veřejné linkové dopravě v systému Pražské integrované dopravy na roky 2010 až 2019 byla uzavřena mezi Hlavním městem Prahou které zastupuje organizace ROPID a městem Černošice na straně jedné, jako objednatel a spol. ARRIVA PRAHA s.r.o. na straně druhé, jako dopravce.

Dodatek č. 8 (linka PID č. 414) se uzavírá dle zákona č. 111/1994 Db. o silniční dopravě a upravuje podmínky smlouvy pro poskytování služeb ve veřejné linkové dopravě v systému Pražské integrované dopravy pro období 1. 6. – 31. 12. 2014. Z dodatku vyplývá povinnost města zajistit ze svých prostředků úhradu prokazatelné ztráty k předpokládaným tržbám v období 1. 6. – 31. 12. 2014 v celkové výši 10 789,60 Kč. Tato úhrada by měla probíhat zálohově měsíčně ve výši 1 541,40 Kč.

Finanční nároky	linka 414 za období 1. 6. až 31. 12. 2014 – 10 789,60 Kč což je 1 541,40 Kč měsíčně
Kryto rozpočtem	ano
Rozpočtová skladba	§ 2221, pol. 5193

Usnesení č.R/121/10/2014

Rada města Černošice

I. schvaluje

dodatek č. 8 ke smlouvě o závazku veřejné služby ve veřejné linkové dopravě v systému Pražské integrované dopravy na roky 2010 až 2019 uzavřený podle zákona č. 111/1994 Sb., o silniční dopravě, ve znění pozdějších předpisů týkající se linky PID č. 414

II. pověřuje

pana Martina Votavu, osobní č. 823 podpisem Dodatku č.8 dle bodu I. tohoto usnesení

III. ukládá

1. Martinu Votavovi, Odbor investic a správy majetku

1. podepsat Dodatek č.8 dle bodu I. tohoto usnesení

Termín: 15.6.2014

přijato jednomyslně, pro: 5, proti:0, zdržel se: 0

2.11 Přeložka telefonního kabelu společnosti Telefónica v oblasti pod školou v Mokropsech z důvodu výstavby sportovní haly - Smlouva o budoucí smlouvě o zřízení služebnosti inženýrské sítě

Předkladatel: Martin Votava, Odbor investic a správy majetku

Důvodová zpráva:

V rámci plánované výstavby sportovní haly je nutné přeložit vedení sítě elektronických komunikací, které koliduje s nově navrženou sportovní halou. Zmíněné úpravy může provést pouze provozovatel na náklady toho, kdo přeložku vyvolal. OISM proto vstoupil do jednání se spol. Telefónica Czech Republic, a.s., která je vlastníkem sítě elektronických komunikací. Na základě jednání spol. Telefónica Czech Republic, a.s. připravila smlouvu o budoucí smlouvě o zřízení služebnosti inženýrské sítě. Služebnost bude zřízena za jednorázovou náhradu ve výši 100,- Kč. (Rozsah věcného břemene je 157m).

Usnesení č.R/121/11/2014

Rada města Černošice

I. souhlasí

s uzavřením smlouvy o budoucí smlouvě o zřízení služebnosti inženýrské sítě se spol. Telefonica Czech Republic, a.s. do pozemků parc.č. 2665/2, 2659/1, 2657/20, 2660 a PK 365 v k.ú. Černošice z důvodu plánované výstavby sportovní haly

II. ukládá

1. Odboru investic a správy majetku

1. zajistit realizaci usnesení dle bodu I

Termín: 7.6.2014

přijato jednomyslně, pro: 5, proti:0, zdržel se: 0

2.12 Žádost o souhlas se stavbou oplocení na pozemku města parc.č. 2704/19 v Chebské ulici (žadatelka K. Z.)

Předkladatel: Mgr. Lucie Poulová, Odbor investic a správy majetku

Důvodová zpráva:

Manželé Zajícovi realizovali stavbu rodinného domu na svém pozemku parc.č. 2704/32 v Chebské ulici, jejíž součástí byla i výstavba oplocení. Vzhledem k tomu, že stavebníci vybudovali oplocení v rozporu s projektovou dokumentací i se stavebním povolením jako neprůhlednou zeď přesahující svojí výškou 2,0 m, zahájil stavební úřad v únoru 2011 řízení o odstranění stavby. Stavebníci upravili oplocení tak, že v současné době splňuje podmínky územního plánu, je tvořené podezdívkou s vyzděnými sloupky, mezi nimiž je dřevěná výplň. Nyní při zaměření staveb, pravděpodobně před kolaudací, bylo zjištěno, že téměř celé oplocení pozemku není umístěno na pozemku žadatele, jak tomu mělo být podle stavebního i podle následného dodatečného povolení, ale je na pozemku místní komunikace ve vlastnictví města. Podle územního plánu není možné na pozemku místní komunikace umísťovat stavby oplocení. Tuto skutečnost umocňuje i fakt, že všichni vlastníci pozemků v Chebské ulici v úseku od Kladenské po Tábořskou museli před zahájením výstavby městu darovat část pozemku tak, aby byl uliční prostor v daném místě min. 8,0 m. Z těchto důvodů radě města doporučujeme neudělit souhlas s nelegálním umístěním oplocení na místní komunikaci a podat podnět stavebnímu úřadu k zahájení řízení o odstranění stavby.

Usnesení č.R/121/12/2014

Rada města Černošice

I. nesouhlasí

s umístěním stavby oplocení pozemku žadatelky na pozemku místní komunikace ve vlastnictví města parc.č. 2704/19 v Chebské ulici a požaduje její odstranění

II. pověřuje

odbor investic a správy majetku k podání podnětu stavebnímu úřadu k zahájení řízení o odstranění stavby oplocení nelegálně umístěné na pozemku města, který je místní komunikací

III. ukládá

1. Odboru investic a správy majetku

1. informovat žadatelku o přijatém usnesení

Termín: 18.6.2014

přijato jednomyslně, pro: 5, proti:0, zdržel se: 0

2.13 Žádost o vyjádření města k přístavbě rodinného domu č.p. 150 v Libušině ulici (žadatel J. L.)

Předkladatel: Mgr. Lucie Poulová, Odbor investic a správy majetku

Důvodová zpráva: Obsahem projektové dokumentace je přístavba a stavební úpravy domu v Libušině ulici. Přístavbou vznikne nová bytová jednotka se zádveřím, halou, kuchyní a koupelnou v suterénu a pokojem v přízemí. Přístavba má být provedena v suterénu a

v přízemí, s rovnou střechou, o půdorysných rozměrech cca 6,5 x 4,1 m. Zastavěnost domem po provedené přístavbě bude 5,7%. Zastavěné plochy nebudou měněny.

Vyjádření komise: Stavební komise nemá námitek k navrhované přístavbě rodinného domu.

Usnesení č.R/121/13/2014

Rada města Černošice

I. souhlasí

1. s přístavbou rodinného domu č.p. 150 v Libušině ulici podle předložené dokumentace zpracované Ing. Jiřím Perlíkem v květnu 2014
2. s uzavřením plánovací smlouvy o poskytnutí příspěvku 40.000,- Kč na veřejnou technickou infrastrukturu vzhledem k tomu, že přístavbou vznikne jedna nová bytová jednotka

II. ukládá

1. Odboru investic a správy majetku
 1. informovat žadatele o přijatém usnesení

Termín: 18.6.2014

přijato jednomyslně, pro: 5, proti:0, zdržel se: 0

2.14 Dohoda o splátkách dlužné částky za vodné a stočné (manželé J.)

Předkladatel: Mgr. Lucie Poulová, Odbor investic a správy majetku

Důvodová zpráva: Pan J. požádal o vystavení splátkového kalendáře na dlužnou částku 10.649,- Kč, která vznikla neuhrazením dvou jeho loňských faktur za vodné a stočné. Návrh dohody o splátkách přikládáme.

Usnesení č.R/121/14/2014

Rada města Černošice

I. souhlasí

s uzavřením přiložené dohody s manželý F. a M. J. o splátkách částky 10.649,- Kč za vodné a stočné

II. ukládá

1. Odboru investic a správy majetku
 1. zajistit uzavření dohody dle bodu I. tohoto usnesení

Termín: 20.6.2014

přijato jednomyslně, pro: 5, proti:0, zdržel se: 0

2.15 Dohoda o splátkách dlužné částky za vodné a stočné (paní A.)

Předkladatel: Mgr. Lucie Poulová, Odbor investic a správy majetku

Důvodová zpráva: Z důvodu dlouhodobé hospitalizace nezaplatila paní A. fakturu za vodné a stočné ve výši 5.405,- Kč, která byla splatná k 22.11.2013. Paní A. navrhuje dlužnou částku splácet měsíčně po 500,- Kč. S ohledem na důchodový věk a zdravotní stav žadatelky doporučujeme tyto splátky akceptovat.

Usnesení č.R/121/15/2014

Rada města Černošice

I. souhlasí

s uzavřením přiložené dohody s paní J. A. o splátkách dlužné částky 5.405,- Kč za vodné a stočné

II. ukládá

1. Odboru investic a správy majetku

1. zajistit uzavření dohody dle bodu I. tohoto usnesení

Termín: 20.6.2014

přijato jednomyslně, pro: 5, proti:0, zdržel se: 0

3. Z odborů - úsek právní

3.1 Kupní smlouva na prodej hasičského vozidla DA 12 Avia

Předkladatel: Úsek právní

Důvodová zpráva:

Na základě usnesení rady města ze dne 19. 5. 2014 č. R/119/29/2014 byl schválen prodej hasičského vozidla Avia 30 DVS 12, rok výroby 1986, výrobní číslo G004060/1986, PZA 67-12, bez vybavení, obci Jíloviště, Pražská 81, 252 02 Jíloviště, IČO: 00241 334 za kupní cenu ve výši 45 000,- Kč.

Z tohoto důvodu je radě města v příloze přikládána kupní smlouva ke schválení.

Usnesení č.R/121/16/2014

Rada města Černošice

I. schvaluje

kupní smlouvu na prodej hasičského vozidla Avia 30 DVS 12, rok výroby 1986, výrobní číslo G004060/1986, PZA 67-12, bez vybavení, obci Jíloviště, Pražská 81, 252 02 Jíloviště, IČO: 00241 334 za kupní cenu ve výši 45 000,- Kč, jehož prodej byl schválen radou města 19. 5. 2014, usnesením rady č. R/119/29/2014

přijato jednomyslně, pro: 5, proti:0, zdržel se: 0

4. Z odborů - finanční odbor

4.1 Rozpočtové opatření č. 75

Předkladatel: Finanční odbor

Důvodová zpráva:

Radě města je předkládáno rozpočtové opatření č. 75 zahrnující následující změny:

Změna č. 157 – úhrada studie centrálních šaten a zateplení fasády ZŠ Mokropsy (z všeobecné rezervy).

Výše uvedené změny nemění příjmy, výdaje ani saldo rozpočtu.

Usnesení č.R/121/17/2014

Rada města Černošice

I. schvaluje
rozpočtové opatření č. 75 dle přílohy

II. ukládá

1. Finančnímu odboru

1. zpracovat rozpočtové opatření č. 75 do rozpočtu

Termín: 13.6.2014

přijato jednomyslně, pro: 5, proti:0, zdržel se: 0

4.2 Návrh zadání veřejné zakázky na pořízení platebního automatu pro pracoviště Podskalská

Předkladatel: Finanční odbor

Důvodová zpráva:

V rámci zlepšování služeb úřadu pro veřejnost bylo v loňském roce navrženo pořízení platebního automatu pro placení správních poplatků na pracovišti Podskalská. Počátkem léta 2013 probíhala intenzivní jednání, bohužel díky povodni a likvidaci následků nebyl záměr realizován. V letošním roce je výdej zahrnut v rozpočtu.

Pořízením automatu by město ušetřilo minimálně 150 tis. Kč ročně na tisku stvrzenek pro pokladní pracoviště. Platby správních poplatků by byly realizovány postupně převážně platebním automatem, bude záležet na interním nastavení pravidel (tento poznatek je ověřen na Magistrátu hl. m. Prahy, kde tyto automaty fungují pro dopravně správní agendy na několika místech Prahy - Pankrác, Jungmannova). S vedoucím správního odboru našeho úřadu bylo projednáno, že výstup z platebního automatu bude postačujícím prokázáním platby – lze jím nahradit stávající formát stvrzenek. Zkušenosti z magistrátu hlavního města ukazují, že platební automat je využíván a kladně hodnocen. Platební automaty mohou mít i možnost úhrady kartou – tuto možnost klienti úřadu dlouhodobě požadují ve všech hodnoceních spokojenosti se službami úřadu.

Pozice pokladních musí zůstat zachována pro jiné platby, než správních poplatků, které vyžadují propojení na zadanou pohledávku prostřednictvím variabilního symbolu – pokuty, místní poplatky, ekologické poplatky a pro výplaty zaměstnancům v hotovosti (platy, výdaje města, sociální fond). Do budoucna se však připravuje i řešení plateb pro konkrétní VS prostřednictvím platebního automatu. Úspora však nastane zejména časová, pokladní v současnosti musí pro zpracování denní uzávěrky být na pracovišti minimálně hodinu po uzavření přepážky pro veřejnost a v případě nepřítomnosti jedné z pokladních je zástup v dlouhých dnech obtížně zajistitelný – dodržení povinné přestávky je někdy na úkor klientů. Současně odpadne evidence stvrzenek na správní poplatky, kdy vznikne úspora na možném zkrácení úvazku pokladní minimálně o 20%. Provozem platebního automatu také předejdeme situacím, kdy při nepřítomnosti obou pokladních (problém v dopravě, náhlé onemocnění) nelze poplatek zaplatit a žádný z ostatních odborů nechce na sebe vzít odpovědnost za zástup pokladní v nepřítomnosti.

Platby realizované prostřednictvím automatu budou propojeny rovnou do účetnictví – bude tím realizován i jeden z nápadů zaměstnanců oceněných v rámci akce 10 malých velkých nápadů na zlepšení práce úřadu.

Pro platby poplatků kartou byly v minulých letech osloveny banky, které zprostředkovávají platby kartami, a nabídky jsme získali od České spořitelny a Komerční banky. Na základě požadavku rady byly nyní osloveny ještě „nové“ banky – Fio, Air bank, Zuno – žádná z bank v tuto chvíli podobné služby nenabízí, jejich služby jsou většinou určeny pouze pro fyzické osoby. V rámci poslední analýzy by město platilo za služby spojené s umožněním platby kartami pro občany cca 85,5 tis. ročně na provizi kartovému centru. Skutečná výše bude záviset na objemu realizovaných plateb, podrobnější informace v příloze této zprávy. Pořízení

platebních terminálů nabízely banky zdarma. Snížení objemu hotovostních plateb také eliminuje rizika spojená s manipulací s hotovostí.

Náklady na pořízení automatu jsou jednak na vlastní přístroj a na software pro propojení do účetnictví. FO poptal počátkem roku firmy dodávající přístroje, z 5 oslovených firem jsme získali 3 nabídky a ceny se pohybují podle kvality komponentů a možností (např. platba kartou) od 250 tis. Kč bez DPH. Cena za propojení do účetnictví je orientačně do 200 tis. Kč a je zde možnost, že bude součástí projektu inovací v rámci výzvy 22, kterou v současné době zpracovává odbor informatiky. Nabídky jsou přiloženy v listinné podobě včetně obrázků a technických parametrů strojů. V rozpočtu na rok 2014 je 650 tis. Kč.

Vyjádření komise/výboru (pokud je potřeba):

Finanční nároky	650 tis. (odhad)
Kryto rozpočtem	ano
Rozpočtová skladba	§ 0000, pol. 0000, případně ORG

Usnesení č.R/121/18/2014

Rada města Černošice

I. souhlasí

s vypsáním zakázky na pořízení platebního automatu pro pracoviště Praha

II. ukládá

1. Finančnímu odboru

1. ve spolupráci s úsekem právním připravit zadávací dokumentaci pro pořízení platebního automatu včetně možnosti platit platebními kartami

Termín: 30.6.2014

přijato jednomyslně, pro: 5, proti:0, zdržel se: 0

5. Z odborů - oddělení provozu

5.1 Dodatek k rámcové smlouvě č. 413/2013 s Telefonica O2 pro MŠ Barevný ostrov

Předkladatel: Odbor vnitřních věcí

STAŽENO

6. Z odborů - odbor technických služeb

6.1 Veřejná zakázka "Nákup posypové průmyslové soli"

Předkladatel: Odbor technických služeb

Důvodová zpráva:

Rada města schválila veřejnou zakázku malého rozsahu na nákup 24 t posypové průmyslové soli v 25 kg pytlích usnesením č. R/117/16/2014.

Zjednodušeným zadávacím procesem, tzv. přímým zadáním, bylo osloveno 9 firem, 5 na výzvu nereagovalo.

OTS předkládá nabídky 4 firem, z nichž nejvýhodnější je nabídka od firmy Ger-Pol.

Firma	Celková cena vč. DPH a dopravy
-------	--------------------------------

Reo Amos, spol. s r.o.	87 120,-
Ger-Pol	60 113,-
Zita Kájov s.r.o.	82.800,-
P.S.CH Dobřany	71 148,-

Finanční nároky	60 113,- s DPH
Kryto rozpočtem	ano
Rozpočtová skladba	§ 2212, pol. 5139

Usnesení č.R/121/19/2014

Rada města Černošice

I. schvaluje

výběr nabídky firmy Ger-Pol na nákup 24 t posypové průmyslové soli v 25 kg pytlích za celkovou cenu 60.113,-Kč vč.DPH a dopravy jako nejvýhodnější

II. ukládá

1. Renátě Petelíkové, vedoucí odboru technických služeb

1. vystavit objednávku dle bodu I.tohoto usnesení

Termín: 9.6.2014

přijato jednomyslně, pro: 5, proti:0, zdržel se: 0

6.2 Uliční cedule

Předkladatel: Odbor technických služeb

Důvodová zpráva:

OTS prováděl postupnou výměnu uličních cedulí v letech 2011 a 2012. V roce 2011 bylo vyměněno 82 ks uličních cedulí za cenu 46.658,-Kč, v roce 2012 101 ks za cenu 56.558,- Kč.

V letošním roce byl opět proveden průzkum stavu uličních cedulí – doložen v příloze. Ve 173 ulicích města máme rozmístěno 364 uličních cedulí, z nichž 271 je v dobrém stavu, 93 je částečně nebo silně zrezivělých – jedná se cedule, které nebyly vyměněny.

Na některých místech je zapotřebí cedule doplnit, někde stačí pouze vhodně přemístit. Z průzkumu tedy vyplynula nutnost nákupu 124 ks nových uličních cedulí za cenu cca 85.000,-Kč.

Vyjádření komise/výboru (pokud je potřeba):

Finanční nároky	85.000,- s DPH
Kryto rozpočtem	ano viz RO 76
Rozpočtová skladba	§ 2219, pol. 5139

Usnesení č.R/121/20/2014

Rada města Černošice

- I. souhlasí
s nákupem nových uličních cedulí
- II. schvaluje
rozpočtové opatření č. 76 dle přílohy

III. ukládá

1. Renátě Petelíkové, vedoucí odboru technických služeb

1. realizovat veřejnou zakázku malého rozsahu na nákup uličních cedulí

Termín: 23.6.2014

2. Finančnímu odboru

1. zpracovat rozpočtové opatření č. 76 do rozpočtu

Termín: 27.6.2014

přijato jednomyslně, pro: 5, proti:0, zdržel se: 0

7. Dodatečně zařazené body programu

7.1 Žádost o vyjádření města k oplocení pozemků parc.č. 3934/10, 3934/17 a 3930/24 v ulici V Olšínách (žadatelé manželé H.)

Předkladatel: Odbor investic a správy majetku

Důvodová zpráva: Manželé H. požádali o vyjádření města o záměr oplocení jejich pozemků v oblasti Habřiny. Oplocení má být z drátěného pletiva. Pozemky parc.č. 3934/10 a 3934/17 jsou však pozemky pod účelovou komunikací, která by se zaplacením stala v podstatě neprůjezdnou. Navrhované oplocení nedoporučujeme.

Usnesení č.R/121/21/2014

Rada města Černošice

- I. nesouhlasí
s oplocením pozemků parc.č. 3934/10 a 3934/17 v ulici V Olšínách vzhledem k tomu, že se jedná o pozemky pod účelovou komunikací
- II. ukládá
 1. Odboru investic a správy majetku
 1. informovat žadatele o přijatém usnesení

Termín: 13.6.2014

přijato jednomyslně, pro: 5, proti:0, zdržel se: 0

8. Různé

9. Závěr

Mgr. Filip Kořínek
starosta

Mgr. Šimon Hradilek
radní