



69/2014

Město Černošice

IČ : 00241121, DIČ : CZ00241121, Sídlo : Riegrova 1209, 252 28 Černošice, zastoupené na základě pověření č.j. MEUC-013278/2011 ze dne 3.2. 2011 panem Jiřím Jiránkem, vedoucím odboru investic a správy majetku
Číslo účtu: 9021-388063349/0800
dat. schránka: u46bwy4

(dále jen strana „**Povinná**“)

na straně jedné

a

ČEZ Distribuce, a. s.

se sídlem Děčín, Děčín IV-Podmokly, Teplická 874/8, PSČ 405 02
zapsaná v OR vedeném rejstříkovým soudem v Ústí nad Labem, oddíl B., vložka 2145,
IČO 24729035, DIČ CZ24729035
s předmětem podnikání – distribuce elektřiny na základě licence č. 121015583
bankovní spojení: č.ú. 35-4544580267/0100, KB Praha
zastoupenou na základě jí písemně udělené plné moci ze dne 13.10.2010 evid. č. 0296/2010:

zastoupena na základě jí písemně udělené plné moci ze dne 13.10.2010 evid.č.0296/2010:
společností **Pešaut – montáže kabelů, s.r.o.**, se sídlem nám. T.G. Masaryka 106, 273 05 Smečno,
IČ: 25728644, DIČ: CZ25728644, zápis v obchodním rejstříku vedeném Městským soudem v Praze,
oddíl C, vložka 64875, zastoupena: Ing. Milanem Pešautem, jednatel, Ing. Jiřím Mňukem, jednatel

(dále jen strana „**Oprávněná**“)

na straně druhé

(Povinná a Oprávněná společně rovněž jako „Smluvní strany“)

uzavřely níže uvedeného dne, měsíce a roku tuto:

Smlouvu o zřízení věcného břemene
Č.IF-12-6002481/01
„Černošice – Madridská dokončení kNN, dem NN“
(dále jen „Smlouva“)

k provedení ustanovení § 25 odst. 4 zákona č. 458/2000 Sb., o podmínkách podnikání a o výkonu státní správy v energetických odvětvích a o změně některých zákonů (energetický zákon), v platném znění (dále jen „energetický zákon“), a § 1257 a násl. zákona č. 89/2012 Sb., občanský zákoník (dále jen „občanský zákoník“)

Článek I.
Úvodní ustanovení

1.1. Oprávněná je provozovatelem distribuční soustavy (dále jen „**PDS**“) na území vymezeném licencí. Distribuční soustava je provozována ve veřejném zájmu. PDS má povinnost zajišťovat spolehlivé provozování, obnovu a rozvoj distribuční soustavy na území vymezeném licencí, přičemž zřízení tohoto věcného břemene je ze strany Oprávněné jedním ze zákonem daných předpokladů pro plnění této povinnosti.

1.2. Povinná prohlašuje, že je výlučným vlastníkem:

- pozemků **PK 712** (parc.č. 5288/1) (pův.k.ú.Dolní Mokropsy), parc.č. **5288/10** – ostatní plocha, parc.č. **5288/13** - ostatní plocha v k.ú. Černošice, obec Černošice, okr. Praha - západ, zapsáno v katastru nemovitostí vedeném Katastrálním úřadem pro Středočeský kraj, Katastrální pracoviště Praha - západ, na LV č. 10001 (dále jen "**Pozemky**")

- 1.3. *Pozemky* se nacházejí na území vymezeném licenci, v němž Oprávněná provozuje distribuční soustavu. Oprávněná má povinnost zřídit věcné břemeno umožňující zřídit a provozovat ve smyslu § 25 odst. 3 písm. e) energetického zákona na *Pozemcích* zařízení distribuční soustavy.

Článek II. Předmět Smlouvy

- 2.1 Předmětem Smlouvy je zřízení a vymezení věcného břemene - osobní služebnosti - zřízení umístění a provozování zařízení distribuční soustavy podle § 25 odst. 4 energetického zákona, nepodléhající úpravě služebnosti inženýrské sítě v občanském zákoníku (dále též jen „věcné břemeno“). Obsah věcného břemene je specifikován v článku III. této smlouvy. Věcné břemeno se zřizuje k *Pozemkům* ve prospěch Oprávněné v rozsahu uvedeném v této Smlouvě a vyplývajícím z přísl. ustanovení energetického zákona. Povinná se za podmínek stanovených touto smlouvou a zákonem zavazuje strpět práva Oprávněné plynoucí z věcného břemene a s ním spojených zákonných omezení a Oprávněná prohlašuje, že tato práva přijímá a bude je vykonávat za podmínek sjednaných touto Smlouvou a stanovených zákonem.
- 2.2 Povinná výslovně prohlašuje, že není žádným způsobem omezena v právu zřídit k *Pozemkům* věcné břemeno, že *Pozemky* nejsou zatíženy žádným zástavním, předkupním, či jiným věcným nebo závazkovým právem, kterým by byl znemožněn účel této Smlouvy. Povinná prohlašuje, že jí nejsou známy žádné faktické nebo právní vady *Pozemků*, kterými by byl znemožněn účel této Smlouvy.

Článek III. Specifikace věcného břemene

- 3.3 Smluvní strany se dohodly, že Povinná, jako vlastník *Pozemků*, zřizuje k *Pozemkům* ve prospěch Oprávněné právo odpovídající věcnému břemenu podle § 25 odst. 4 energetického zákona, když jeho obsah a rozsah jeho výkonu je blíže uveden, kromě příslušných ustanovení energetického zákona, v tomto článku.
- 3.4 Smluvní strany berou na vědomí, že se změnou vlastníka *Pozemků* přecházejí i práva a povinnosti, vyplývající z věcného břemene, na nabyvatele *Pozemků*.
- 3.5 Smluvní strany se za účelem umístění součásti distribuční soustavy – trasa kabelového vedení NN dále jen „**Součást distribuční soustavy**“) na *Pozemcích* a za účelem jejího provozování dohodly na zřízení věcného břemene, jehož obsahem je právo Oprávněné zřídit, provozovat, opravovat a udržovat Součást distribuční soustavy na *Pozemcích*. Věcné břemeno zahrnuje též právo Oprávněné provádět na Součásti distribuční soustavy úpravy za účelem její obnovy, výměny, modernizace nebo zlepšení její výkonnosti, včetně jejího odstranění.
- 3.6 Rozsah věcného břemene podle této smlouvy je vymezen v geometrickém plánu č. 4377-516/2013, schváleném dne 6.8.2013 pod č. 1637/2013. Geometrický plán je přílohou č. 1 této smlouvy a její nedílnou součástí. Veškeré náklady související s vyhotovením geometrického plánu, znaleckého posudku, Smlouvy uhradí Oprávněná.
- 3.7 Povinná z věcného břemene je povinna strpět výkon práva Oprávněné, vyplývající z této Smlouvy a energetického zákona a zdržet se veškeré činnosti, která vede k ohrožení Součásti distribuční soustavy a omezení výkonu tohoto práva Oprávněné.
- 3.8 Věcné břemeno, zřízené touto Smlouvou, se sjednává jako časově neomezené a zaniká v případech stanovených zákonem.

Článek IV. Další práva

- 4.1 Oprávněná z věcného břemene má ve vztahu k *Pozemku/Pozemkům/Budově/Nemovitostem* dále oprávnění, která jí, jako PDS přísluší z energetického zákona, především pak:
- vstupovat a vjíždět na *Pozemky* v souvislosti se zřizováním, obnovou a provozováním distribuční soustavy.

- odstraňovat a oklešťovat na *Pozemcích* stromoví a jiné porosty, provádět likvidaci odstraněného a okleštěného stromoví a jiných porostů ohrožujících bezpečné a spolehlivé provozování Součástí distribuční soustavy v případech, kdy tak po předchozím upozornění a stanovení rozsahu neučinil sám vlastník nebo uživatel *Pozemků*,

- 4.2 Oprávněná je povinna při výkonu oprávnění, popsaných shora, postupovat coby PDS striktně ve smyslu § 25 odst. 8 energetického zákona, tj. co nejvíce šetřit práva Povinné a vstup na *Pozemky* jí bezprostředně oznámit. Po skončení prací je povinna uvést *Pozemky* do předchozího stavu, a není-li to možné s ohledem na povahu provedených prací, do stavu odpovídajícího předchozímu účelu nebo užívání *Pozemků* a bezprostředně oznámit tuto skutečnost Povinné. Po provedení odstranění nebo okleštění stromoví je Oprávněná povinna na svůj náklad provést likvidaci vzniklého klestu a zbytků po těžbě.
- 4.3 Součást distribuční soustavy je inženýrskou sítí ve smyslu § 509 občanského zákoníku se všemi k ní náležejícími součástmi.

Článek V. Cena a platební podmínky

- 5.1 Věcné břemeno podle této smlouvy se zřizuje úplatně.
- 5.2 Jednorázová náhrada za zřízení věcného břemene se sjednává ve výši **4.700,- Kč** (slovy: **čtyři tisíce sedm set korun českých**). Takto stanovená cena je **bez daně** z přidané hodnoty. DPH bude k této finanční náhradě připočtena v procentní sazbě odpovídající zákonné úpravě účinné k datu uskutečnitelného zdanitelného plnění.

Oprávněná se zavazuje ve lhůtě do 30 dnů od doručení vyrozumění o povolení vkladu do katastru nemovitostí uhradit Povinné výše uvedenou náhradu způsobem určeným Povinnou.

Úhrada této jednorázové náhrady bude provedena Oprávněnou ve prospěch účastníka/účastníků Smlouvy na straně Povinné na základě faktury (daňového dokladu) vystavené Povinnou se splatností do 30 dnů ode dne vystavení faktury. Povinná je oprávněna vystavit fakturu až po doručení vyrozumění o povolení vkladu práva odpovídající věcnému břemeni dle této smlouvy do katastru nemovitostí a **obdržení žádosti o vystavení daňového dokladu (objednávky) vystavené Oprávněnou**. Za datum zdanitelného plnění je považováno datum vkladu práva do katastru nemovitostí.

Žádost o vystavení daňového dokladu (objednávka) bude Povinné doručena na emailovou adresu, příp. korespondenční adresu uvedenou v záhlaví této smlouvy. Povinná se zavazuje, že vedle náležitostí stanovených platnými právními předpisy, bude faktura obsahovat **číselné označení Smlouvy o zřízení věcného břemene** /např. IE-12-6002481/01/ a **desetimístné číslo ze žádosti (objednávky)** /např. 41xxxxxxx/ vydané a zasláné Oprávněnou.

Článek VI. Vklad věcného břemene do veřejného seznamu

- 6.1 Smluvní strany se dohodly, že návrh na zahájení řízení o povolení vkladu práva odpovídajícího věcnému břemeni, zřizovanému touto Smlouvou, k *Pozemkům* do katastru nemovitostí bude podán příslušnému katastrálnímu úřadu Oprávněnou. Správní poplatek za návrh na zahájení řízení o povolení vkladu práva do katastru nemovitostí uhradí Oprávněná.
- 6.2 Věcné břemeno podle této Smlouvy vzniká v souladu s ustanovením občanského zákoníku zápisem do veřejného seznamu (katastr nemovitostí).

Článek VII. Ostatní ujednání

- 7.1 Podpisem této Smlouvy Povinná jako subjekt údajů potvrzuje, že Oprávněná jako správce údajů splnila vůči subjektu údajů informační povinnost ve smyslu § 11 zákona č. 101/2000 Sb., o ochraně osobních údajů, v platném znění, týkající se zejména provádění zpracování osobních dat subjektu údajů v interním informačním systému správce údajů pouze k účelu danému touto Smlouvou. Povinná jako subjekt údajů prohlašuje, že si je vědoma všech svých zákonných práv v souvislosti s poskytnutím svých osobních údajů k účelu danému touto Smlouvou. Oprávněná se zavazuje při

správě osobních údajů Povinné využívat je a nakládat s nimi pouze ke sjednanému účelu a v souladu se zákonem.

7.2 Smlouva je sepsána ve 4 stejnopisech, z nichž po dvou obdrží Povinná, jeden Oprávněná a jeden stejnopis bude Oprávněnou použit pro účely příslušného řízení o povolení vkladu věcného břemene do katastru nemovitostí.

Článek VIII. Závěrečná ujednání

- 8.1 Smluvní strany prohlašují, že si Smlouvu před jejím podpisem přečetly, že byla uzavřena po vzájemné dohodě, podle jejich pravé a svobodné vůle, dobrovolně, určitě, vážně a srozumitelně, nikoliv v tísní, pod nátlakem ani za nápadně nevýhodných podmínek, což stvrzují svými podpisy. Smluvní strany prohlašují, že Smlouva představuje úplnou dohodu o veškerých jejích náležitostech a neexistují náležitosti, které by smluvní strany neujednaly.
- 8.2 Smlouva nabývá účinnosti okamžikem jejího uzavření. Pro případ, že tato Smlouva není uzavírána za přítomnosti obou smluvních stran, platí, že Smlouva nebude uzavřena, pokud ji Povinná či Oprávněná podepíše s jakoukoliv změnou či odchylkou, byť nepodstatnou, nebo dodatkem, ledaže druhá smluvní strana takovou změnu či odchylku nebo dodatek následně ve formě sjednané touto Smlouvou a stanovené zákonem schválí.
- 8.3 Smlouva může být měněna nebo doplňována pouze formou vzestupně číslovaných písemných dodatků podepsaných oběma Smluvními stranami.
- 8.4 Smlouva a právní vztahy z ní vyplývající se řídí právním řádem České republiky.
- 8.5 Na právní vztahy vyplývající nebo související s touto Smlouvou a v ní nebo v energetickém zákoně výslovně neupravené se přiměřeně uplatní ustanovení občanského zákoníku.
- 8.6 Uzavření této smlouvy bylo schváleno usnesením Rady města dne 5.5.2014, pod číslem **R/118/2/2014**.
- 8.7 Oprávněná bere na vědomí, že Povinná pro realizaci svých bezhotovostních plateb může používat transparentní příjmový a výdajový bankovní účet a v této souvislosti Oprávněná uděluje souhlas se zveřejněním názvu svého účtu; Oprávněná výslovně souhlasí se zveřejněním elektronického obrazu této smlouvy na webových stránkách Povinné včetně podpisů ke smlouvě připojených.

Přílohy:

- Geometrický plán č. 4377-516/2013
- Plná moc ze dne 13.10.2010 evid.č.0296/2010

V Černošicích dne 15-05-2014

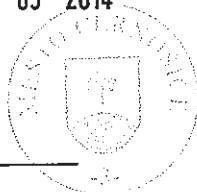

Město Černošice
Jiří Jiránek, vedoucí odboru investic a správy majetku
Povinná

V Smečně dne 20.5. 2014

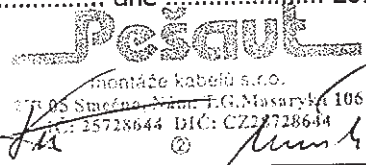

Pešaut
montáže kabelů s.r.o.
173 05 Smečně, ul. J.G. Masaryka 106
IČO: 25728644 DIČ: CZ22728644

Pešaut – montáže kabelů. s.r.o.
Ing. Milan Pešaut, Ing. Jiří Mňuk
Oprávněná

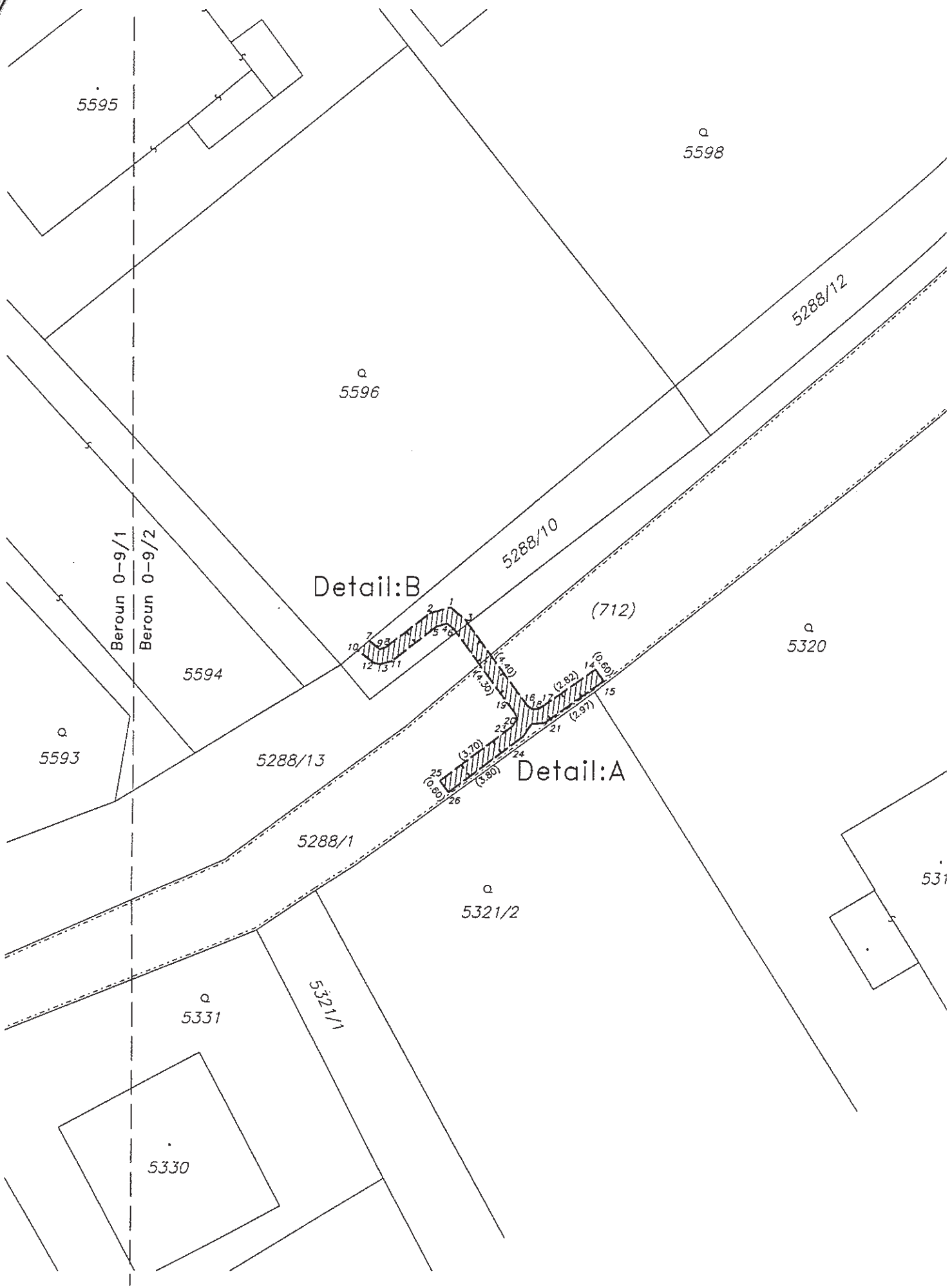

VÝKAZ DOSAVADNÍHO A NOVÉHO STAVU ÚDAJŮ KATASTRU NEMOVITOSTÍ

Dosavadní stav				Nový stav										
Označení pozemku parc. číslem	Výměra parcely		Druh pozemku	Označení pozemku parc. číslem	Výměra parcely		Druh pozemku	Typ stavby	Způsob využití	Porovnání se stavem evidence právních vztahů				
	ha	m ²	Způsob využití		ha	m ²	Způsob využití	Způsob využití		určen	Díl přechází z pozemku označeného v katastru nemovitostí	Číslo listu vlastnictví	Výměra dílu	Označení dílu
5288/1										PK				
5288/10										pův. k.ú.: Dolní Makropsy	712	10001		
5288/13												10001		
												10001		

Oprávněný : dle listiny



Druh věcného břemene : dle listiny

Seznam souřadnic (S-JTSK) Souřadnice pro zápis do KN

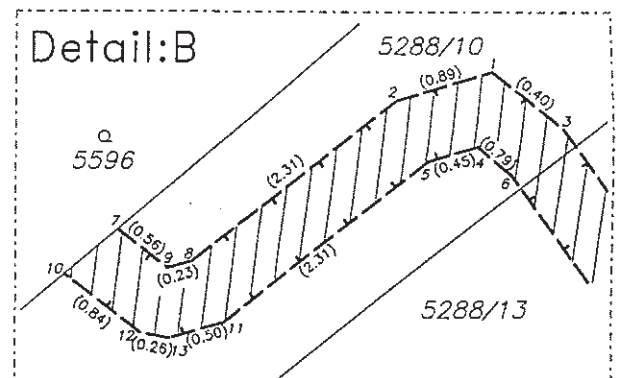
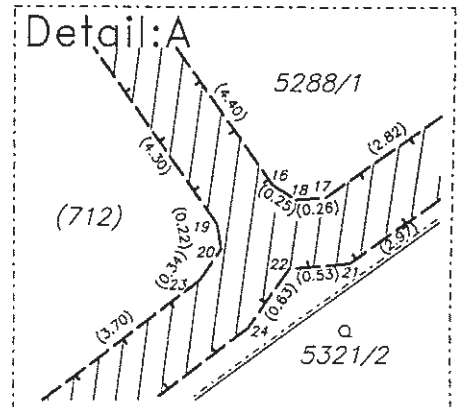
Č. bodu	Y	X	kód kv.
1	751236.93	1058211.54	3
2	751237.78	1058211.79	3
3	751236.32	1058212.04	3
4	751237.07	1058212.20	3
5	751237.50	1058212.33	3
6	751236.76	1058212.46	3
7	751240.26	1058212.93	7
8	751239.60	1058213.21	3
9	751239.82	1058213.27	3
10	751240.72	1058213.32	7
11	751239.32	1058213.75	3
12	751240.06	1058213.84	3
13	751239.80	1058213.89	3
14	751230.99	1058214.08	3
15	751230.64	1058214.57	3
16	751233.75	1058215.61	3
17	751233.28	1058215.72	3
18	751233.54	1058215.74	3
19	751234.24	1058215.95	3
20	751234.20	1058216.17	3
21	751233.06	1058216.30	3
22	751233.59	1058216.35	3
23	751234.39	1058216.45	3
24	751233.95	1058216.87	3
25	751237.34	1058218.68	3
26	751236.98	1058219.16	3



Dělit nebo scelovat pozemky lze jen na základě územního rozhodnutí, pokud podmínky pro ně nejsou stanoveny jiným rozhodnutím nebo opatřením.

<h2 style="text-align: center;">GEOMETRICKÝ PLÁN</h2> <p style="text-align: center;">pro vymezení rozsahu věcného břemene k části pozemku</p> <p>Vyhotovil: GEODEZIE KLADNO s.r.o. Unhošťská 2743 272 01, Kladno – IČO 272 21 563</p> <p>Číslo plánu: 4377-516/2013</p> <p>Okres: Praha-západ</p> <p>Obec: Černošice</p> <p>Katastrální území: Černošice</p> <p>Mapový list: Beraun 0-9/2</p> <p>Kód způsobu určení výměr je určen podle § 77 odst. 2 vyhlášky č. 26/2007 Sb. v platném znění</p> <p>Dosažením vlastnickým pozemků byla poskytnuta možnost seznámit se v terénu s průběhem navrhovaných nových hranic, které byly označeny předepsaným způsobem:</p>	<p>Náležitosti a přesnosti odpovídá právním předpisům.</p> <div style="text-align: center;">  <i>D. Bradáč</i> </div> <p>Geometrický plán ověřil úředně oprávněný zeměměřický inženýr:</p> <p style="text-align: center;">Ing. Michal Bradáč</p> <p>Dne: 9.7.2013 Číslo: 365/2013</p> <p>Úředně oprávněný zeměměřický inženýr odpovídá za odbornou úroveň geometrického plánu, za dosažení předepsané přesnosti a za správnost a úplnost náležitostí podle právních předpisů.</p>	<p>Katastrální úřad, katastrální pracoviště souhlasí s vymezením hranic parcel.</p> <div style="text-align: center;">  12 </div> <p style="text-align: right;"><i>Hruba Hana</i></p> <p>Souhlas katastrálního úřadu, katastrálního pracoviště potvrzil:</p> <p style="text-align: center;">Hrubá Hana</p> <p>Dne: 6. 08. 2013 Číslo: 1637/2013</p> <p>Jeden výtisk geometrického plánu a předepsané přílohy jsou uloženy u katastrálního úřadu, katastrálního pracoviště.</p>
--	---	--



PLNÁ MOC

EVIDENČNÍ Č.: 0296/2010

ČEZ Distribuce, a. s.

se sídlem Děčín, Děčín IV-Podmokly, Teplická 874/8, PSČ 405 02,

IČ: 247 29 035, DIČ: CZ24729035,

zapsaná v obchodním rejstříku vedeném Krajským soudem v Ústí nad Labem, oddíl B, vložka 2145,

jednající **místopředsedkyní představenstva Ing. Petrou Holomkovou**

a členem představenstva **Ing. Jiřím Koptíkem**

(dále jen „zmocnitel“)

z m o c ň u j e

v souladu s ustanovením § 31 a násl., zákona č. 40/1964 Sb., v platném znění

zmocněnce: **Pešaut - montáže kabelů, s.r.o.**
sídlo: Náměstí T.G.Masaryka 106, PSČ 273 05 Smečno
IČ: 257 28 644
DIČ: CZ25728644
Zapsaný v obchodním rejstříku vedeném Městským soudem v Praze, oddíl C, vložka 64875

(dále jen „zmocněnec“)

aby v procesu výstavby zařízení distribuční soustavy elektrické energie činil za zmocnitele v rámci podmínek daných příslušnými právními předpisy s dotčenými subjekty a před příslušnými orgány tyto právní a jiné úkony:

1. Projednával umístění staveb zařízení distribuční soustavy (dále jen „Stavby“) a podmínky umístění Staveb na cizích nemovitostech (dále jen „Dotčené nemovitosti“) s jejich vlastníky a jinými v úvahu přicházejícími subjekty.
2. Zajišťoval v nezbytném rozsahu k účelu danému tímto zmocněním ve prospěch zmocnitele k Dotčeným nemovitostem zejména věcná práva, tj. aby za zmocnitele zejména:
 - a) uzavíral smlouvy o uzavření budoucí smlouvy a vlastní smlouvy ke zřízení věcných břemen na Dotčených nemovitostech, zajišťoval a podepisoval návrhy na vklad těchto věcných práv do katastru nemovitostí,
 - b) zajišťoval a podepisoval návrhy na vklady nemovitostí do katastru nemovitostí,
 - c) přijímal doručované písemnosti adresované vždy na doručovací adresu uvedenou v návrhu na vklad do katastru nemovitostí, včetně všech oznámení, či výzev v průběhu vkladových či záznamových řízení;
 - d) činil v souladu s příslušnými právními předpisy vůči věcně a místně příslušným vyvlastňovacím úřadům návrhy na nucené omezení vlastnického práva k Dotčeným nemovitostem;
3. Sjednával podmínky a podával návrhy, žádosti a uzavíral smlouvy (dohody) vztahující se ke zvláštnímu užívání pozemních komunikací a užívání veřejných prostranství.
4. Podával návrhy, žádosti a činil další právní a jiné úkony v příslušných řízeních dle stavebně - právních předpisů a dalších souvisejících právních předpisů k umístění a realizaci Staveb (zejména ohlášení, územní řízení, stavební řízení, kolaudační řízení) a k danému účelu zajišťoval veškeré potřebné podklady.

Dále pak aby zajišťoval poskytování finančních náhrad vlastníkům Dotčených nemovitostí ve výši a za podmínek sjednaných ve smlouvách a dohodách, uzavřených v rámci účelu daného tímto zmocněním.

V souvislosti s předmětem zmocnění, uvedeným výše v odstavci 2, pod písm. c), d), v odstavci 3 a odstavci 4 je zmocněnec oprávněn za zmocnitele činit před příslušnými orgány, aj. v úvahu přicházejícími subjekty, veškeré právní a jiné úkony, tj. zejména činit a podávat zákonem stanovené návrhy a podání, brát tyto návrhy a podání zpět, podávat opravné prostředky proti rozhodnutím o těchto návrzích a podáních, jakož se jich i vzdávat či je brát zpět.



5. Zmocnitel opravňuje zmocněnce udělovat k účelu danému tímto zmocněním též zmocnění jiným osobám.

01-10-2010

V Děčíně dne

Zmocnitel :
ČEZ Distribuce, a. s.

Ing. Petra Holomková
místopředsedkyně představenstva

Ing. Jiří Koptík
člen představenstva

Plnou moc v uvedeném rozsahu přijímám

Ve směř dne 01.10.2010

Zmocněnec :

Ing. Milan Petránek, podnikatel
(Jméno, příjmení, funkce)
Ing. Jiří Koptík, podnikatel

podpis

OVĚŘOVACÍ DOLOŽKA PRO LEGALIZACI

[Redacted text block]

Bohatá Lenka

Jméno a příjmení ověřující osoby, která legalizaci provedla
* Nehodící se škrtněte

OVĚŘOVACÍ DOLOŽKA PRO LEGALIZACI

[Redacted text block]

OP 108012918

druh a číslo dokladu, na základě kterého byly zjištěny osobní údaje.

ověřovací doložce

V Děčíně dne 01.10.2010

Kotrlová Vladislava

osoby, která legalizaci provedla

* Nehodící se škrtněte