

T11363

V208-2013-210-2

Evidenční číslo smlouvy:

6.1.2013

✓ **Město Černošice**, IČ 00241121, DIČ CZ00241121, plátce DPH se sídlem Riegrova 1209, 252 28 Černošice zastoupené na základě pověření č.j. MEUC-013278/2011 panem Jiřím Jiránkem, vedoucím odboru investic a správy majetku účet vedený u České spořitelny, a.s., č.ú. 19-388063349/0800

(dále jen „**Povinný**“)

na straně jedné

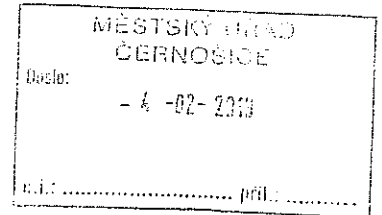

a

ČEZ Distribuce, a.s., IČ 24729035, DIČ CZ24729035, se sídlem Děčín, Děčín IV-Podmokly, Teplická 874/8, PSČ 405 02, zapsaná v obchodním rejstříku vedeném rejstříkovým soudem v Ústí nad Labem, oddíl B., vložka 2145, bankovní spojení: č.ú. 35-4544580267/0100, KB Praha s předmětem podnikání – distribuce elektřiny na základě licence č. 121015583 zastoupená na základě plné moci ze dne 01. 10. 2010 evid. č. 0125/2010

společností **ELEKTROŠTIKA, s.r.o.**, IČ: 48041122, DIČ: CZ48041122, se sídlem U Družstva Ideál 13, 140 00 Praha 4, zapsaná v obchodním rejstříku vedeném Městským soudem Praha, oddíl C, vložka 15700, jednající Ing. Ludvíkem Štikou, jednatelem

(dále jen „**Oprávněná**“)

na straně druhé

uzavřeli níže uvedeného dne měsíc a roku tuto:

**Smlouvu o zřízení věcného břemene
IE-12-6003512/VB/01
„Černošice Strakonická, Nám. 5. května kNN, dem. NN“**

podle ustanovení § 151n až §151p zákona č. 40/1964 Sb., občanský zákoník, v platném znění

Článek I.

Předmět smlouvy o zřízení věcného břemene

Předmětem této smlouvy je zřízení věcného břemene uvedeného v článku III. této smlouvy na nemovitostech uvedených v článku II. 1. této smlouvy ve prospěch Oprávněné a strpění tohoto věcného břemene Povinným v rozsahu uvedeném v této smlouvě.

Článek II.

Prohlášení o právním a faktickém stavu

1. Povinný prohlašuje, že je výlučným vlastníkem pozemků p.č. **1934**, ostatní plocha, a p.č. **1936**, ostatní plocha v k.ú. Černošice, obec Černošice, okr. Praha – západ, to vše zapsáno v katastru nemovitostí vedeném Katastrálním úřadem pro Středočeský kraj, Katastrální pracoviště Praha - západ na LV č. **10001** (dále jen „**Pozemky**“).
2. Povinný dále prohlašuje, že na Pozemcích neváznou žádné závazky ani žádné právní vady, které jsou překážkou ke zřízení a strpění věcného břemene sjednaného touto smlouvou.

Článek III.

Obsah věcného břemene a rozsah jeho výkonu

1. Smluvní strany se dohodly, že Povinný, jako vlastník Pozemků, zřizuje k Pozemkům ve prospěch Oprávněné právo odpovídající věcnému břemenu, když jeho obsah a rozsah jeho výkonu je blíže uveden

v tomto článku. Smluvní strany berou na vědomí, že se změnou vlastníka Pozemků přechází i práva a povinnosti vyplývající z věcného břemene na nabyvatele Pozemků.

1. Povinný se zavazuje, že strpí uplatňování práv Oprávněné odpovídajících věcnému břemeni uvedených v tomto článku a Oprávněná prohlašuje, že tato práva přijímá.
1. K zajištění práv Oprávněné související se stavbou zařízení distribuční elektrizační soustavy a to:
 - nové v zemi uložené kabelové vedení NN 0,4kV

v rámci stavby *IE-12-6003512, Černošice Strakonická, Nám. 5. května kNN, dem. NN* (dále jen „**Soustava**“), se Smluvní strany dohodly na zřízení práv odpovídajících věcnému břemeni, kterými jsou:

- a) právo Oprávněné zřizovat a provozovat Soustavu na Pozemcích;
 - b) právo Oprávněné přetínat Pozemky vodiči a umisťovat v nich vedení;
4. Rozsah věcného břemene na Pozemcích podle této smlouvy je vymezen v geometrickém plánu pro vyznačení věcného břemene č. 4219-3537/2012, schváleným Katastrálním úřadem pro Středočeský kraj, Katastrální pracoviště Praha - západ, dne 16. 11. 2012, č. 2545/12. Tento geometrický plán pro vyznačení věcného břemene je přílohou a nedílnou součástí této smlouvy.
 5. Oprávněná se zavazuje, že výkonem práv vyplývajících z věcného břemene bude do vlastnických práv Povinného zasahovat jen v nezbytné míře.

Článek IV.

Cena a platební podmínky

1. Věcné břemeno popsané v článku III. této smlouvy se zřizuje úplatně.
2. Jednorázová náhrada za zřízení věcného břemene se sjednává ve výši **1.000,- Kč** (slovy: **jeden tisíc korun českých**).

Takto stanovená cena je bez daně z přidané hodnoty. DPH bude k této finanční náhradě připočtena v procentní sazbě odpovídající zákonné úpravě účinné k datu uskutečnitelného zdanitelného plnění.

Žádné další úhrady (např. nájemné) Povinnému nepřísluší. Úhrada této jednorázové náhrady bude provedena Oprávněnou ve prospěch Povinného na základě faktury (daňového dokladu) vystavené Povinným se splatností do 21 dnů ode dne vystavení faktury. Povinný je oprávněn vystavit fakturu až po doručení této smlouvy s vyznačenou doložkou o provedení vkladu práva odpovídající věcnému břemeni dle této smlouvy do katastru nemovitostí a **obdržení objednávky vystavené Oprávněnou**. Za datum zdanitelného plnění je považováno datum vkladu práva do katastru nemovitostí. Objednávka bude Povinnému doručena na adresu uvedenou v záhlaví této smlouvy. Povinná se zavazuje, že vedle náležitostí stanovených platnými právními předpisy, bude faktura obsahovat **číselné označení této smlouvy a číslo objednávky** vydané Oprávněnou. Nebude-li faktura obsahovat veškeré výše popsané údaje, je Oprávněná oprávněna fakturu vrátit Povinnému do 5 pracovních dnů po jejím obdržení, s uvedením důvodu vrácení. Povinný je povinen fakturu podle charakteru nedostatků buď opravit, nebo nově vystavit. Oprávněným vrácením faktury přestává Oprávněné běžet původní lhůta splatnosti faktury a nová lhůta splatnosti začne běžet okamžikem doručení nové či opravené původní faktury.

Článek V.

Vklad věcného břemene do katastru nemovitostí

1. Oprávněná a Povinný se dohodli, že návrh na zahájení řízení o povolení vkladu práva odpovídajícího věcnému břemeni zřízeného touto smlouvou do katastru nemovitostí bude podán příslušnému katastrálnímu úřadu Oprávněnou. Správní poplatek za návrh na zahájení řízení o povolení vkladu práva do katastru nemovitostí uhradí Oprávněná.

2. V případě, že nebude možno provést tento vklad práva odpovídajícího věcnému břemeni do katastru nemovitostí z důvodů nikoli na straně Oprávněné, nenáleží Povinnému žádná finanční náhrada.

Článek VI. Ostatní ujednání

1. Smlouva je sepsána ve 4 stejnopisech, které budou Oprávněnou použity pro účely příslušného vkladu práva odpovídajícího věcnému břemeni do katastru nemovitostí a z nichž po provedení vkladového řízení obdrží Povinný i Oprávněná od katastru nemovitostí po jednom stejnopise s vyznačenou doložkou o povolení vkladu práva odpovídajícího věcnému břemeni do katastru nemovitostí.

Článek VII. Závěrečná ujednání

1. Smluvní strany prohlašují, že si smlouvu před jejím podpisem přečetly, že smlouva byla uzavřena po vzájemné dohodě, podle jejich pravé a svobodné vůle, dobrovolně, určitě, vážně a srozumitelně, nikoliv v tísní, pod nátlakem ani za nápadně nevýhodných podmínek, což stvrzují svými podpisy.
2. Smlouva nabývá účinnosti okamžikem jejího uzavření.
3. Tato smlouva může být měněna nebo doplňována pouze formou vzestupně číslovaných písemných dodatků podepsaných oběma smluvními stranami.
4. Tato smlouva a právní vztahy z ní vyplývající se řídí právním řádem České republiky.
5. Povinný dále prohlašuje, že zřízení věcného břemene podle této smlouvy schválila Rada města na svém jednání dne 10.12.2012, č. usnesení R/69/30/2012 ve smyslu ust. § 102 odst. 3. zák.č. 128/2000 Sb., o obcích.
6. Nedílnou součástí této smlouvy jsou tyto její přílohy:
- a) geometrický plán uvedený v čl. III. odst. 4. této smlouvy
 - b) plná moc
 - c) pověření strany povinné

Povinný:

V Černošicích
Dne - 3 -01- 2013
Město Černošice
Jméno, Příjmení Jiří Jiránek
Funkce vedoucí odboru investic a
správy majetku
Podpis

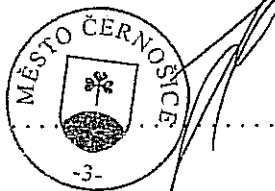

Oprávněná:

V Praze 17-01-2013
Dne
Firma ČEZ Distribuce, a.s.
Zmocněný zástupce ELEKTROŠTIKA, s.r.o.
Zastoupený Ing. Ludvík Štika, jednatel
Podpis

.....
Elektroštika, s.r.o.
středisko projekce
U družstva Ideál 13
140 00 Praha 4
IČO: 48041122, DIČ: CZ48041122

Katastrální úřad pro Středočeský kraj
Katastrální pracoviště Praha-západ

Vklad práva povolen rozhodnutím sp. zn. V-208/2013-210
Vklad práva zapsán v katastru nemovitostí dne 30.01.2013
Právní účinky vkladu vznikly ke dni 17.01.2013

Mgr. Anděla Klimentová
pověřený zaměstnanec
Katastrálního úřadu pro Středočeský kraj

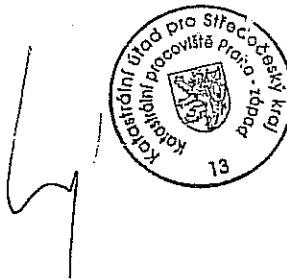



PLNÁ MOC

EVIDENČNÍ Č.: 0125/2010

ČEZ Distribuce, a. s.

se sídlem Děčín, Děčín IV-Podmokly, Teplická 874/8, PSČ 405 02,

IČ: 247 29 035, DIČ: CZ24729035,

zapsaná v obchodním rejstříku vedeném Krajským soudem v Ústí nad Labem, oddíl B, vložka 2145,

jednající místopředsedkyní představenstva Ing. Petrou Holomkovou

a členem představenstva Ing. Jiřím Koptíkem

(dále jen „zmocnitel“)

z m o c ň u j e

v souladu s ustanovením § 31 a násl., zákona č. 40/1964 Sb., v platném znění

z m o c ň ě n ě c e: **ELEKTROŠTIKA, s.r.o.**
sí d l o: U družstva Ideál 1283/13, PSČ 140 00 Praha 4
I Č: 480 41 122
D I Č: CZ48041122
Zapsaný v obchodním rejstříku vedeném Městským soudem v Praze, oddíl C, vložka 15700

(dále jen „zmocněnec“)

aby v procesu výstavby zařízení distribuční soustavy elektrické energie činil za zmocnitele v rámci podmínek daných příslušnými právními předpisy s dotčenými subjekty a před příslušnými orgány tyto právní a jiné úkony:

1. Projednával umístění staveb zařízení distribuční soustavy (dále jen „Stavby“) a podmínky umístění Staveb na cizích nemovitostech (dále jen „Dotčené nemovitosti“) s jejich vlastníky a jinými v úvahu přicházejícími subjekty.
2. Zajišťoval v nezbytném rozsahu k účelu danému tímto zmocněním ve prospěch zmocnitele k Dotčeným nemovitostem zejména věcná práva, tj. aby za zmocnitele zejména:
 - a) uzavíral smlouvy o uzavření budoucí smlouvy a vlastní smlouvy ke zřízení věcných břemen na Dotčených nemovitostech, zajišťoval a podepisoval návrhy na vklad těchto věcných práv do katastru nemovitostí,
 - b) zajišťoval a podepisoval návrhy na vklady nemovitostí do katastru nemovitostí,
 - c) přijímal doručované písemnosti adresované vždy na doručovací adresu uvedenou v návrhu na vklad do katastru nemovitostí, včetně všech oznámení, či výzev v průběhu vkladových či záznamových řízení;
 - d) činil v souladu s příslušnými právními předpisy vůči věcně a místně příslušným vyvlastňovacím úřadům návrhy na nucené omezení vlastnického práva k Dotčeným nemovitostem;
3. Sjednával podmínky a podával návrhy, žádosti a uzavíral smlouvy (dohody) vztahující se ke zvláštnímu užívání pozemních komunikací a užívání veřejných prostranství.
4. Podával návrhy, žádosti a činil další právní a jiné úkony v příslušných řízeních dle stavebně právních předpisů a dalších souvisejících právních předpisů k umístění a realizaci Staveb (zejména ohlášení, územní řízení, stavební řízení, kolaudační řízení) a k danému účelu zajišťoval veškeré potřebné podklady.

Dále pak aby zajišťoval poskytování finančních náhrad vlastníkům Dotčených nemovitostí ve výši a za podmínek sjednaných ve smlouvách a dohodách, uzavřených v rámci účelu daného tímto zmocněním.

V souvislosti s předmětem zmocnění, uvedeným výše v odstavci 2, pod písm. c), d), v odstavci 3 a odstavci 4 je zmocněnec oprávněn za zmocnitele činit před příslušnými orgány, aj. v úvahu přicházejícími subjekty, veškeré právní a jiné úkony, tj. zejména činit a podávat zákonem stanovené návrhy a podání, brát tyto návrhy a podání zpět, podávat opravné prostředky proti rozhodnutím o těchto návrzích a podáních, jakož se jich i vzdávat či je brát zpět.

5. Zmocnitel opravňuje zmocněnce udělovat k účelu danému tímto zmocněním též zmocnění jiným osobám.

01 - 10 - 2010

V Děčíně dne

Zmocnitel :
ČEZ Distribuce, a. s.

Ing. Petra Holomková
místopředsedkyně představenstva

Ing. Jiří Koptík
člen představenstva

Plnou moc v uvedeném rozsahu přijímám

v Praze dne 13. 10. 2010

Zmocněnec :

Ing. Ludvík Štika, jednatel
(Jméno, příjmení, funkce)

podpis

OVĚROVACÍ DOLOŽKA PRO LEGALIZACI

Podle ověřovací knihy Magistrátu města Děčín
poř. č. legalizace 6148V/2010

vlastnoručně podepsal* - ~~učetní podpis na listině za vlastní~~ *

Ing. Petra Holomková, 01.02.1968, Děčín

jméno/a, příjmení, datum a místo narození žadatele

Děčín, Děčín X-Bělá, Jasná č. p. 283/40

adresa místa trvalého pobytu žadatele*

- adresa místa pobytu na území České republiky *

- adresa bydliště mimo území České republiky *

OP 107919815

druh a číslo dokladu, na základě kterého byly zjištěny osobní údaje,
uvedené v této ověřovací doložce

V Děčíně dne 01.10.2010

Bohatá Lenka

Jméno a příjmení ověřující osoby, která legalizaci provedla

* Nehodící se škrtněte

Bohatá



OVĚROVACÍ DOLOŽKA PRO LEGALIZACI

Podle ověřovací knihy Magistrátu města Děčín

poř. č. legalizace 3203U/2010

vlastnoručně podepsal* - ~~učetní podpis na listině za vlastní~~ *

Ing. Jiří Koptík, 19.09.1975, Liberec

jméno/a, příjmení, datum a místo narození žadatele

Králov Dvůr, Zahoránv, Luční č. p. 101

adresa místa trvalého pobytu žadatele*

- adresa místa pobytu na území České republiky *

- adresa bydliště mimo území České republiky *

OP 108012918

druh a číslo dokladu, na základě kterého byly zjištěny osobní údaje,
uvedené v této ověřovací doložce

V Děčíně dne 01.10.2010

Kohlová Vladislava

Jméno a příjmení ověřující osoby, která legalizaci provedla

* Nehodící se škrtněte

Kohlová



VÝKAZ DOSAVADNÍHO A NOVÉHO STAVU ÚDAJŮ KATASTRU NEMOVITOSTÍ

Dosavadní stav				Nový stav												
Označení pozemku parc. číslem	Výměra parcely		Druh pozemku Způsob využití	Označení pozemku parc. číslem	Výměra parcely		Druh pozemku Způsob využití	Typ stavby Způsob využití	Způsob určení výměry	Porovnání se stavem evidence právních vztahů						
	ha	m ²			ha	m ²				ha	m ²	Díl přechází z pozemku označeného v katastru nemovitostí	dřívejší poz. evidenci	Číslo listu vlastnictví	Výměra dílu	
											ha	m ²				
1934												1934		10001		
1936												1936		10001		
1941												1941		884		
1945												1945		4060		

Oprávněný : dle právních listin
Druh věcného břemene : dle právních listin

Seznam souřadnic (S-JTSK)

Souřadnice pro zápis do KN				
Č. bodu	Y	X	kód kv.	Poznámka
10	752055.27	1057052.61	3	
11	752055.85	1057053.08	3	
12	752054.72	1057053.21	3	
13	752053.10	1057051.95	3	
14	752052.73	1057052.42	3	
15	752054.72	1057053.97	3	
16	752079.09	1057073.92	3	
17	752079.64	1057074.43	3	
18	752080.74	1057077.17	3	
19	752081.16	1057076.75	3	
20	752079.28	1057074.85	3	
21	752078.54	1057074.95	3	
22	752012.42	1057155.22	3	
23	752012.01	1057155.65	3	
24	752012.45	1057156.08	3	
25	752012.58	1057156.31	3	
26	752010.70	1057158.63	3	
27	752011.16	1057159.01	3	
28	752013.30	1057156.37	3	
29	752012.93	1057155.70	3	
82	752055.01	1057052.92	7	
83	752055.60	1057053.39	7	
84	752078.82	1057074.22	7	
85	752079.37	1057074.73	7	

Dělit nebo scelovat pozemky lze jen na základě územního rozhodnutí, pokud podmínky pro ně nejsou stanoveny jiným rozhodnutím nebo opatřením.

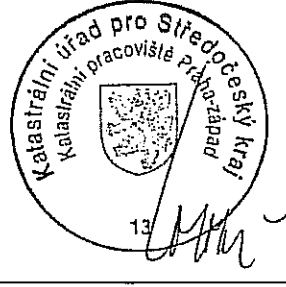
<h3 style="text-align: center;">GEOMETRICKÝ PLÁN</h3> <p style="text-align: center;">pro vymezení rozsahu věcného břemene k části pozemku</p> <p>Vyhotovil: <i>Hrdlička spol. s r.o.</i> <i>Děčínská 361/7</i> <i>Česká Lípa</i></p> <p>Číslo plánu: <i>4219-3537/2012</i></p> <p>Okres: <i>Praha-západ</i></p> <p>Obec: <i>Černošice</i></p> <p>Katastrální území: <i>Černošice</i></p> <p>Mapový list: <i>Beroun 0-8/3</i></p> <p>Kód způsobu určení výměry je určen podle § 77 odst. 2 vyhlášky č. 26/2007 Sb. v platném znění</p> <p>Dosavadním vlastníkům pozemků byla poskytnuta možnost seznámit se v terénu s průběhem navrhovaných nových hranic, které byly označeny předepsaným způsobem:</p>	<p>Náležitosti a přesnost odpovídá právním předpisům.</p> <div style="text-align: center;">  </div> <p>Geometrický plán ověřil úředně oprávněný zeměměřičský inženýr:</p> <p style="text-align: center;"><i>Ing. Jarmila Koňáková</i></p> <p>Dne: <i>- 2-11- 2012</i> číslo: <i>167/2012</i></p> <p>Úředně oprávněný zeměměřičský inženýr odpovídá za odbornou úroveň geometrického plánu, za dosažení předepsané přesnosti a za správnost a úplnost nálezů podle právních předpisů.</p>	<p>Katastrální úřad, katastrální pracoviště souhlasí s očišlováním parcel.</p> <div style="text-align: center;">  </div> <p>Souhlas katastrálního úřadu, katastrálního pracoviště potvrzuje:</p> <p style="text-align: center;"><i>Hrbková Michaela</i></p> <p>Dne: <i>16. 11. 2012</i> číslo: <i>2545/12</i></p> <p>Jeden výtisk geometrického plánu a předepsané přílohy jsou uloženy u katastrálního úřadu, katastrálního pracoviště.</p>
--	---	---



část2

a
1943/1

a
1945

1944

1936

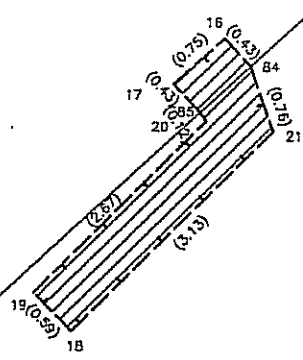

a
1919

1934

část 3

1924/1

1924/2

1923

1926/1

1934

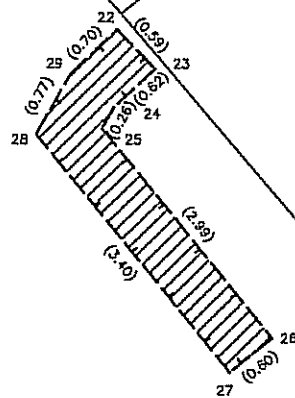

1935/1

