

95/2014

Město Černošice, IČ 00241121, DIČ CZ00241121, plátce DPH
se sídlem Riegrova 1209, 252 28 Černošice
dat. schránka č. ID u46bwy4, email pro doručení výzvy k vystavení faktury: podatelna@mestocernošice.cz
zastoupené na základě pověření č.j. MEUC-013278/2011 panem Jiřím Jiránkem, vedoucím odboru investic a
správy majetku

bankovní spojení: číslo účtu 19-388063349/0800, VS: 6003575001

(jako strana povinná z věcného břemene – služebnosti, dále jen „**Povinná**“)

na straně jedné

a

ČEZ Distribuce, a. s., IČ: 24729035, DIČ: CZ24729035

se sídlem Děčín, Děčín IV-Podmokly, Teplická 874/8, PSČ 405 02
zapsaná v OR vedeném rejstříkovým soudem v Ústí nad Labem, oddíl B., vložka 2145,
s předmětem podnikání – distribuce elektřiny na základě licence č. 121015583
bankovní spojení: č.ú. 35-4544580267/0100, KB Praha

zastoupená na základě plné moci

společností **ELEKTROŠTIKA, s.r.o.**, IČ: 48041122, DIČ: CZ48041122,
se sídlem U Družstva Ideál 13, 140 00 Praha 4, zapsaná v obchodním rejstříku vedeném Městským soudem
Praha, oddíl C, vložka 15700, jednající Ing. Ludvíkem Štikou, jednatelem

(jako strana oprávněná z věcného břemene – služebnosti, dále jen „**Oprávněná**“)

na straně druhé „ „

(Povinná a Oprávněná společně rovněž jen jako „**Smluvní strany**“)

uzavřely níže uvedeného dne, měsíce a roku tuto:

Smlouvu o zřízení věcného břemene - služebnosti IV-12-6003575/VB/001 „Černošice Tábořská kNN, demontáž NN“ (dále jen „**Smlouva**“)

k provedení ustanovení § 25 odst. 4 zákona č. 458/2000 Sb., o podmínkách podnikání a o výkonu státní správy
v energetických odvětvích a o změně některých zákonů (energetický zákon), v platném znění (dále jen
„energetický zákon“), a § 1257 a násl. zákona č. 89/2012 Sb., občanský zákoník (dále jen „občanský zákoník“)

Článek I. Úvodní ustanovení

- 1.1. Oprávněná je provozovatelem distribuční soustavy (dále jen „**PDS**“) na území vymezeném licencí na
distribuci elektřiny, udělenou PDS Energetickým regulačním úřadem. Distribuční soustava je provozována ve
veřejném zájmu. PDS má povinnost zajišťovat spolehlivé provozování, obnovu a rozvoj distribuční
soustavy na území vymezeném licencí, přičemž při výkonu licencované činnosti, pokud jí dojde k zatížení cizí
nemovitosti, je PDS povinen k této nemovitosti zřídit věcné břemeno (služebnost) podle energetického
zákona, jako jeden z předpokladů pro plnění práv a povinností plynoucích PDS z energetického zákona.
- 1.2. Povinná prohlašuje, že je výlučným vlastníkem:
 - pozemků parc. č. **1785**, parc. č. **1840/1**, parc. č. **1877**, parc. č. **1934** a parc. č. **1936**, v k.ú.
Černošice, obec Černošice, to vše zapsáno v katastru nemovitostí vedeném Katastrálním úřadem
pro Středočeský kraj, Katastrální pracoviště Praha - západ na LV č. **10001** (dále jen „**Dotčené
nemovitosti**“ nebo též jen „**Pozemky**“)

- 1.3. Dotčené nemovitosti se nacházejí na území vymezeném licenci, v němž Oprávněná provozuje distribuční soustavu. Oprávněná má povinnost zřídit věcné břemeno umožňující zřídit a provozovat ve smyslu § 25 odst. 3 písm. e) energetického zákona na Dotčených nemovitostech zařízení distribuční soustavy.

Článek II. Předmět Smlouvy

- 2.1. Předmětem Smlouvy je zřízení a vymezení věcného břemene - osobní služebnosti - zřízení umístění a provozování zařízení distribuční soustavy podle § 25 odst. 4 energetického zákona a ve smyslu obecných ustanovení o služebnosti podle § 1257 až 1266 občanského zákoníku, nepodléhající úpravě služebnosti inženýrské sítě ve smyslu § 1267 a násl. občanského zákoníku z důvodu odlišného jejího obsahu a účelu oproti zvláštní právní úpravě stanovené energetickým zákonem (dále jen „**věcné břemeno**“). Obsah věcného břemene je specifikován v článku III. této Smlouvy. Věcné břemeno se zřizuje na Dotčených nemovitostech ve prospěch Oprávněné v rozsahu uvedeném v této Smlouvě a k účelu vyplývajícím z přísl. ustanovení energetického zákona. Povinná se za podmínek stanovených touto Smlouvou a zákonem zavazuje strpět práva Oprávněné plynoucí z věcného břemene a s ním spojených zákonných omezení a Oprávněná prohlašuje, že tato práva přijímá a bude je vykonávat za podmínek sjednaných touto Smlouvou a stanovených zákonem.
- 2.2. Povinná výslovně prohlašuje, že není žádným způsobem omezena v právu zřídit Dotčeným nemovitostem věcné břemeno, že Dotčené nemovitosti nejsou zatíženy žádným zástavním, předkupním, či jiným věcným nebo závazkovým právem, kterým by byl znemožněn účel této Smlouvy. Povinná prohlašuje, že jí nejsou známy žádné faktické nebo právní vady Dotčených nemovitostí, kterými by byl znemožněn účel této Smlouvy.

Článek III. Specifikace věcného břemene

- 3.1. Smluvní strany se dohodly, že Povinná, jako vlastník Dotčených nemovitostí, zřizuje k Dotčeným nemovitostem ve prospěch Oprávněné právo odpovídající věcnému břemenu podle § 25 odst. 4 energetického zákona, když jeho obsah je v souladu s účelem daným energetickým zákonem a rozsah jeho výkonu blíže uveden v tomto článku.
- 3.2. Smluvní strany berou na vědomí, že se změnou vlastníka Dotčených nemovitostí přecházejí i práva a povinnosti, vyplývající z věcného břemene, na nabyvatele Dotčených nemovitostí.
- 3.3. Smluvní strany se za účelem umístění součásti distribuční soustavy: **v zemi uložené kabelové vedení NN 0,4kV** (dále jen „**Součást distribuční soustavy**“) na Dotčených nemovitostech a za účelem jejího provozování dohodly na zřízení věcného břemene, jehož obsahem je právo Oprávněné zřídit, provozovat, opravovat a udržovat Součást distribuční soustavy na Dotčených nemovitostech. Věcné břemeno zahrnuje též právo Oprávněné provádět na Součásti distribuční soustavy úpravy za účelem její obnovy, výměny, modernizace nebo zlepšení její výkonnosti, včetně jejího odstranění.
- 3.4. Rozsah věcného břemene na Pozemcích podle této Smlouvy je vymezen v geometrickém plánu č. **4493-140131/2014**, schváleném Katastrálním úřadem pro Středočeský kraj, Katastrální pracoviště Praha - západ, dne 16. 04. 2014, č. PGP-448/2014-210. Geometrický plán je přílohou této Smlouvy a je její nedílnou součástí. Veškeré náklady související s vyhotovením geometrického plánu a Smlouvy uhradí Oprávněná.
- 3.5. Povinná z věcného břemene je povinna strpět výkon práva Oprávněné, vyplývající z této Smlouvy a energetického zákona a zdržet se veškeré činnosti, která vede k ohrožení Součásti distribuční soustavy a omezení výkonu tohoto práva Oprávněné.
- 3.6. Věcné břemeno, zřízené touto Smlouvou, se sjednává jako časově neomezené a zaniká v případech stanovených zákonem.

Článek IV. Další práva

- 4.1. Oprávněná z věcného břemene má ve vztahu k Dotčeným nemovitostem dále oprávnění, která jí, jako PDS přísluší z energetického zákona, především pak:

- vstupovat a vjíždět na Dotčené nemovitosti v souvislosti se zřizováním, obnovou a provozováním distribuční soustavy
- 4.2. Oprávněná je povinna při výkonu oprávnění, popsaných shora, postupovat coby PDS striktně ve smyslu § 25 odst. 8 energetického zákona, tj. co nejvíce šetřit práva Povinné a vstup, na věcným břemenem Dotčené nemovitosti, jí bezprostředně oznámit. Po skončení prací je povinna uvést věcným břemenem Dotčené nemovitosti do předchozího stavu, a není-li to možné s ohledem na povahu provedených prací, do stavu odpovídajícího jejich předchozímu účelu nebo užívání a bezprostředně oznámit tuto skutečnost Povinné. Po provedení odstranění nebo okleštění stromoví je Oprávněná povinna na svůj náklad provést likvidaci vzniklého klesu a zbytků po těžbě.
- 4.3. Součástí distribuční soustavy je inženýrskou sítí ve smyslu § 509 občanského zákoníku se všemi k ní náležejícími součástmi.

Článek V. Cena a platební podmínky

- 5.1. Věcné břemeno podle této Smlouvy se zřizuje úplatně.
- 5.2. Jednorázová náhrada vyplacená Povinné za zřízení věcného břemene se sjednává ve výši **34.300,- Kč** (slovy: **třicet čtyři tisíc tři sta korun českých**). Takto stanovená cena je **bez daně** z přidané hodnoty. DPH bude k této částce připočtena dle zákonné sazby platné ke dni uskutečnění platby.
- 5.3. Úhrada této jednorázové náhrady bude provedena Oprávněnou ve prospěch Povinné na základě faktury (daňového dokladu) vystavené Povinnou se splatností do 30 dnů ode dne vystavení faktury. Povinná je oprávněna vystavit fakturu až po doručení vyznění o povolení vkladu práva odpovídající věcnému břemeni dle této Smlouvy do katastru nemovitostí a **obdržení žádosti o vystavení daňového dokladu (objednávky) vystavené Oprávněnou**. Za datum zdanitelného plnění je považováno datum vkladu práva do katastru nemovitostí.

Žádost o vystavení daňového dokladu (objednávka) bude Povinné doručena na emailovou adresu, příp. korespondenční adresu uvedenou v záhlaví této Smlouvy. Povinná se zavazuje, že vedle náležitostí stanovených platnými právními předpisy, bude faktura obsahovat **číselné označení Smlouvy o zřízení věcného břemene** /např. IV-12-xxxxxxx/ a **desetimístné číslo ze žádosti (objednávky)** /např. 41xxxxxxx/ vydané a zasláné Oprávněnou.

Článek VI. Vklad věcného břemene do veřejného seznamu

- 6.1. Povinná tímto zmocňuje Oprávněnou, aby jí zastupovala v řízení před příslušným katastrálním pracovištěm ve věci zřízení práva k Dotčeným nemovitostem podle této Smlouvy a aby za ní podepsala a podala návrh na vklad práva k Dotčeným nemovitostem. Udělení zmocnění a jeho přijetí Smluvní strany potvrzují svými podpisy této Smlouvy o zřízení věcného břemene.
- 6.2. Věcné břemeno podle této Smlouvy vzniká v souladu s ustanovením občanského zákoníku zápisem do veřejného seznamu (katastr nemovitostí).

Článek VII. Ostatní ujednání

- 7.1. Podpisem této Smlouvy Povinná, je-li fyzickou osobou, jako subjekt údajů potvrzuje, že Oprávněná jako správce údajů splnila vůči subjektu údajů informační povinnost ve smyslu § 11 zákona č. 101/2000 Sb., o ochraně osobních údajů, v platném znění, týkající se zejména provádění zpracování osobních dat subjektu údajů v interním informačním systému správce údajů pouze k účelu danému touto Smlouvou. Povinná, pro případ, že je fyzickou osobou, jako subjekt údajů rovněž prohlašuje, že si je vědoma všech svých zákonných práv v souvislosti s poskytnutím svých osobních údajů k účelu danému touto Smlouvou. Oprávněná se vůči Povinné, je-li fyzickou osobou, zavazuje při správě osobních údajů Povinné využívat je a nakládat s nimi pouze ke sjednanému účelu a v souladu se zákonem.
- 7.2. Smlouva je sepsána ve 4 stejnopisech, z nichž dva stejnopisy obdrží Povinná, jeden Oprávněná a jeden stejnopis bude použit Oprávněnou pro účely příslušného řízení o povolení vkladu věcného břemene do katastru nemovitostí.

Článek VIII. Závěrečná ujednání



- 8.1. Smluvní strany prohlašují, že si Smlouvu před jejím podpisem přečetly, že byla uzavřena po vzájemné dohodě, podle jejich pravé a svobodné vůle, určitě, vážně a srozumitelně, ani za nápadně nevýhodných podmínek, což stvrzují svými podpisy. Smluvní strany prohlašují, že Smlouva představuje úplnou dohodu o veškerých jejích náležitostech a neexistují náležitosti, které by smluvní strany neujednaly.
- 8.2. Smlouva nabývá účinnosti okamžikem jejího uzavření. Pro případ, že tato Smlouva není uzavírána za přítomnosti obou smluvních stran, platí, že Smlouva nebude uzavřena, pokud ji Povinná či Oprávněná podepíše s jakoukoliv změnou či odchylkou, byť nepodstatnou, nebo dodatkem (netýká se doplněného bankovního spojení v hlavičce smlouvy), ledaže druhá smluvní strana takovou změnu či odchylku nebo dodatek následně ve formě sjednané touto Smlouvou a stanovené zákonem schválí.
- 8.3. Oprávněná bere na vědomí, že Povinná pro realizaci svých bezhotovostních plateb může používat transparentní příjmový a výdajový bankovní účet a v této souvislosti Oprávněná uděluje souhlas se zveřejněním názvu svého účtu; Oprávněná výslovně souhlasí se zveřejněním elektronického obrazu této smlouvy na webových stránkách Povinné včetně podpisů ke smlouvě připojených.
- 8.4. Smlouva a právní vztahy z ní vyplývající se řídí právním řádem České republiky.
- 8.5. Povinná dále prohlašuje, že zřízení věcného břemene podle této Smlouvy schválila Rada města na svém jednání č.119 dne 19.5.2014 pod číslem **R/119/9/2014**, ve smyslu ust. § 102 odst. 3. zák.č. 128/2000 Sb., o obcích.
- 8.6. Na právní vztahy vyplývající nebo související s touto Smlouvou a v ní nebo v energetickém zákoně výslovně neupravené se přiměřeně uplatní ustanovení občanského zákoníku.

Přílohy:

- geometrický plán pro vyznačení věcného břemene uvedený v článku III., odst. 3.4. této Smlouvy
- plná moc Oprávněné

Povinná:

V Černošicích
Dne 21-05-2014
Město Černošice
Jméno, Příjmení Jiří Jiránek
Funkce vedoucí odboru investic a
správy majetku
Podpis



Oprávněná:

V Praze
Dne 23-05-2014
Firma ČEZ Distribuce, a.s.
Zmocněný zástupce ELEKTROŠTIKA, s.r.o.
Jednající Ing. Ludvík Štika, jednatel
Podpis

23-05-2014
ČEZ Distribuce, a.s.
ELEKTROŠTIKA, s.r.o.
Ing. Ludvík Štika, jednatel



ELEKTROŠTIKA, s.r.o.
středisko projekce
U družstva Ideál 13
140 00 Praha 4
IČO: 48041122, DIČ: CZ48041122



Město Černošice, okres Praha – západ
Riegrova 1209, 252 28 Černošice
starosta

e-mail: podatelna@mestocernosice.cz

vyřizuje: JUDr. Marie Lochovská
telefon: 251 081 532

Naše č. j.: MEUC -013278/2011

Pan
Jiří Jiránek

Klatovská 1275
252 28 Černošice

v Černošicích dne 3. února 2011

Věc:
pověření pro pana Jiřího Jiráňka

Pověřuji tímto

pana **Jiřího Jiráňka**,

podepisováním smluv o zřízení věcného břemene dle ust. § 151o o.z. a návrhů na vklad práva odpovídajícího věcnému břemenu podle těchto smluv, příp. dalších listin se zřizováním věcných břemen spojených. Toto pověření se vztahuje na podpis všech smluv o zřízení věcného břemene a ostatních listin s jeho zřízením spojených vyjma smluv uzavíraných s fyzickými osobami a všech smluv o zřízení věcného břemene s hodnotou zřizovaného věcného břemene nad 50.000,-- Kč.

.....
Mgr. Filip Kořínek

starosta

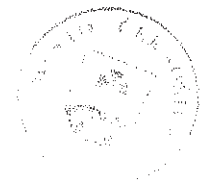

Pověření přijímám:

.....
Jiří Jiránek

tel.: 251 081 521
fax: 251 640 607

IČ: 00241121
DIČ: CZ00241121

banka: Česká spořitelna, a. s.
číslo účtu 388063349/0800



PLNÁ MOC

EVIDENČNÍ Č.: PM/II – 142/2014

ČEZ Distribuce, a. s.

se sídlem Děčín, Děčín IV-Podmokly, Teplická 874/8, PSČ 405 02,

IČ: 247 29 035, DIČ: CZ24729035,

zapsaná v obchodním rejstříku vedeném Krajským soudem v Ústí nad Labem, oddíl B, vložka 2145,

za níž jejím jménem jednají **předseda představenstva Ing. Richard Vidlička, MBA**

a místopředsedkyně představenstva Ing. Petra Šárová

(dále jen „zmocnitel“)

z m o c ň u j e

zmocněnce: **ELEKTROŠTIKA, s.r.o.**
sídlo: Praha 4, U družstva Ideál 13
IČ: 48041122
DIČ: CZ48041122

Právnícká osoba zapsaná v obchodním rejstříku vedeném u Městského soudu v Praze, oddíl C, vložka 15700,

(dále jen „zmocněnec“)

aby v procesu výstavby zařízení distribuční soustavy elektrické energie činil za zmocnitele v rámci podmínek daných příslušnými právními předpisy s dotčenými subjekty a před příslušnými orgány tato právní jednání a jiná jednání a úkony:

1. Projednával umístění staveb zařízení distribuční soustavy (dále jen „Stavby“) a podmínky umístění Staveb na cizích nemovitostech (dále jen „Dotčené nemovitosti“) s jejich vlastníky a jinými v úvahu přicházejícími subjekty.
2. Zajišťoval v nezbytném rozsahu k účelu danému tímto zmocněním ve prospěch zmocnitele k Dotčeným nemovitostem věcná a jiná práva a s nimi související potřebná právní jednání, tj aby za zmocnitele zejména:
 - a) uzavíral smlouvy o uzavření budoucí smlouvy a vlastní smlouvy ke zřízení věcných břemen (služebností) ve smyslu a k účelu danému energetickým zákonem, tj. zákonem č. 458/2000 Sb., ve znění pozdějších předpisů, na Dotčených nemovitostech, zajišťoval a podepisoval návrhy na vklad těchto věcných práv do katastru nemovitostí,
 - b) zajišťoval a podepisoval návrhy na vklady nemovitostí do katastru nemovitostí,
 - c) přijímal doručované písemnosti adresované vždy na doručovací adresu uvedenou v návrhu na vklad do katastru nemovitostí, včetně všech oznámení či výzev v průběhu vkladových či záznamových řízení,
 - d) činil v souladu s příslušnými právními předpisy vůči věcně a místně příslušným vyvlastňovacím úřadům návrhy na nucené omezení vlastnického práva k Dotčeným nemovitostem.
3. Sjednával podmínky a podával návrhy, žádosti a uzavíral smlouvy (dohody) vztahující se ke zvláštnímu užívání pozemních komunikací a užívání veřejných prostranství.
4. Podával návrhy, žádosti a činil další právní jednání a jiné úkony v příslušných řízeních dle stavebně – právních předpisů a dalších souvisejících právních předpisů k umístění a realizaci Staveb a jejich kolaudaci (zejména ohlášení, územní řízení, stavební řízení, kolaudační řízení, popř. opatření kolaudačního souhlasu) a k danému účelu zajišťoval veškeré potřebné podklady, dále též za zmocnitele, jako stavebníka, činil oznamovací povinnost vůči Archeologickému ústavu ČR, popř. jiné oprávněné organizaci ve smyslu ustanovení § 22 odst. 2 zákona č. 20/1987 Sb., ve znění pozdějších předpisů, o státní památkové péči.

VÝKAZ DOSAVADNÍHO A NOVÉHO STAVU ÚDAJŮ KATASTRU NEMOVITOSTÍ

Dosavadní stav			Nový stav									
Označení pozemku parc. číslem	Výměra parcely ha m ²	Druh pozemku Způsob využití	Označení pozemku parc. číslem	Výměra parcely ha m ²	Druh pozemku Způsob využití	Typ stavby Způsob využití	Způsob určení výměr	Porovnání se stavem evidence právních vztahů				
								Díl přechází z pozemku označeného v katastru nemovitostí	dílvejší poz. evidenci	Číslo listu vlastnictví	Výměra dílu ha m ²	Označení dílu
1766/1								1766/1		250		
1767/1								1767/1		11240		
1777								1777		879		
1784								1784		2177		
1785								1785		10001		
1791								1791		10645		
1837								1837		2543		
1840/1								1840/1		10001		
1850								1850		1958		
1852								1852		1979		
1854/1								1854/1		1509		
1855/1								1855/1		436		
1857								1857		312		
1860/1								1860/1		35		
1867/1								1867/1		1975		
1871								1871		11423		
1877								1877		10001		
1934								1934		10001		
1936								1936		10001		
1950								1950		1611		

Druh věcného břemene : dle právní listiny

Oprávněný : dle právní listiny

GEOMETRICKÝ PLÁN pro vymezení rozsahu věcného břemene k části pozemku	Geometrický plán ověřil úředně oprávněný zeměměřický inženýr Jméno, příjmení: Ing. Erika Svobodová	Stejnopis ověřil úředně oprávněný zeměměřický inženýr Jméno, příjmení: Ing. Erika Svobodová
	Číslo položky seznamu úředně oprávněných zeměměřických inženýrů: 2631/13	Číslo položky seznamu úředně oprávněných zeměměřických inženýrů: 2631/13
	Dne: 10.04.2014 číslo: 52/2014	Dne: 17.04.2014 číslo: 101/2014
	Náležitostmi a přesností odpovídá právním předpisům.	Tento stejnopis odpovídá geometrickému plánu v elektronické podobě uloženému v dokumentaci katastrálního úřadu.
Vyhotovitel: Hrdlička spol.s.r.o Za Lužinami 1084/33 Praha 5 Stodůlky	Katastrální úřad souhlasí s očíslováním parcel. KÚ pro Středočeský kraj KP Praha-západ Hana Hrubá PGP-448/2014-210 2014.04.16 18:09:04 CEST	Ověření stejnopisu geometrického plánu v listinné podobě. 

SEZNAM SOUŘADNIC (S-JTSK)

Číslo bodu	Souřadnice pro zápis do KN		Kv.	Poznámka				
	Y	X						
1	752145.39	1057286.49	3		116	752017.73	1057348.34	7
2	752144.76	1057286.80	3		117	752017.58	1057347.68	3
3	752157.31	1057262.86	3		118	752018.15	1057347.29	3
4	752157.91	1057262.58	3		119	752017.70	1057346.16	3
5	752115.58	1057261.30	3		120	752015.73	1057341.98	3
6	752115.26	1057260.70	3		121	752013.88	1057337.72	3
7	752113.81	1057248.00	3		122	752013.31	1057336.38	3
8	752113.39	1057247.27	3		123	752016.40	1057332.35	3
9	752134.01	1057133.01	3		124	752018.88	1057331.32	3
10	752134.22	1057133.25	3		125	752018.26	1057347.94	3
11	752160.71	1057179.78	3		126	752018.88	1057347.51	3
13	752160.24	1057179.04	3		127	752018.26	1057345.92	3
14	752153.22	1057348.73	3		128	752016.27	1057341.74	3
15	752153.57	1057349.42	7		129	752014.44	1057337.48	3
18	752166.56	1057375.09	3		130	752013.87	1057336.16	3
19	752166.89	1057375.73	3		131	751982.23	1057361.95	3
20	752077.61	1057320.67	3		132	751979.71	1057362.85	3
21	752076.86	1057320.98	3		133	751982.47	1057361.23	3
22	752070.25	1057307.00	3		134	751979.51	1057362.29	3
23	752070.85	1057306.72	3		135	752058.49	1057313.42	3
24	752058.37	1057313.01	3		136	752059.41	1057313.36	3
25	752059.00	1057312.67	3		137	752060.24	1057313.00	3
29	752018.34	1057348.09	7		138	752065.45	1057310.39	3
31	752019.01	1057330.91	3		139	752070.59	1057308.01	3
32	752019.70	1057330.59	3		140	752059.27	1057312.76	3
33	751999.64	1057338.58	3		141	752059.98	1057312.46	3
34	752000.37	1057338.28	3		142	752065.19	1057309.85	3
35	751983.06	1057361.97	3		143	752070.35	1057307.46	3
36	751982.41	1057362.22	3		144	752071.00	1057307.50	3
49	752166.92	1057374.91	3		145	752072.03	1057309.34	3
50	752167.25	1057375.55	3		146	752072.50	1057310.72	3
51	752153.58	1057348.55	3		147	752074.63	1057315.02	3
52	752153.93	1057349.24	3		148	752076.23	1057318.39	3
53	752144.94	1057287.16	3		149	752077.45	1057320.73	3
54	752145.57	1057286.85	3		150	752071.47	1057309.58	3
55	752157.74	1057262.22	3		151	752071.94	1057310.96	3
56	752157.14	1057262.50	3		152	752074.09	1057315.28	3
57	752114.91	1057260.89	3		153	752075.69	1057318.65	3
58	752115.23	1057261.49	3		154	752076.49	1057320.19	3
59	752113.74	1057247.07	3		155	752073.69	1057321.33	3
60	752114.16	1057247.80	3		156	752076.77	1057320.72	3
61	752134.16	1057132.88	3		157	752073.92	1057321.88	3
62	752134.37	1057133.12	3		158	752183.94	1057410.08	3
63	752160.07	1057179.15	3		159	752182.66	1057407.53	3
64	752160.54	1057179.89	3		160	752183.62	1057410.78	3
65	752070.68	1057306.36	3		161	752182.12	1057407.81	3
66	752070.08	1057306.64	3		162	752167.87	1057377.96	3
67	752058.81	1057312.32	3		163	752166.78	1057375.80	3
68	752058.18	1057312.66	3		164	752167.34	1057378.23	3
71	752019.53	1057330.23	3		165	752166.02	1057375.64	3
72	752018.84	1057330.55	3		166	752153.52	1057349.31	3
73	752000.22	1057337.91	3		167	752148.82	1057350.94	3
74	751999.49	1057338.21	3		169	752148.25	1057350.28	3
75	751983.20	1057362.34	3		170	752147.23	1057348.17	3
76	751982.55	1057362.59	3		171	752148.91	1057350.27	3
83	752184.16	1057410.02	3		172	752147.77	1057347.91	3
84	752184.48	1057410.61	3		173	752144.61	1057286.50	3
88	752184.51	1057409.83	3		174	752142.94	1057287.37	3
89	752184.83	1057410.42	3		175	752144.83	1057285.72	3
94	752077.76	1057321.04	3		176	752142.67	1057286.84	3
95	752077.01	1057321.35	3		177	752131.59	1057276.29	3
101	752012.60	1057334.56	3		178	752138.65	1057272.61	3
102	752009.22	1057336.09	3		179	752145.61	1057269.06	3
103	752005.92	1057337.24	3		180	752150.52	1057266.71	3
104	752003.02	1057338.38	3		181	752153.62	1057265.11	3
105	752000.76	1057339.30	3		182	752155.21	1057264.38	3
106	751999.77	1057338.53	3		183	752157.45	1057263.12	3
107	752012.65	1057333.88	3		184	752131.74	1057276.89	3
108	752009.00	1057335.53	3		185	752138.93	1057273.15	3
109	752005.72	1057336.68	3		186	752145.87	1057269.60	3
110	752002.80	1057337.82	3		187	752150.78	1057267.25	3
111	752000.86	1057338.62	3		188	752153.88	1057265.65	3
112	752013.16	1057334.33	3		189	752155.49	1057264.92	3
113	752016.62	1057332.91	3		190	752158.19	1057263.40	3
114	752019.42	1057331.74	3		191	752129.23	1057275.63	3
115	752019.59	1057330.64	3		192	752127.61	1057274.75	3

193	752126.53	1057272.81	3
194	752123.16	1057266.00	3
195	752120.32	1057260.60	3
196	752119.20	1057258.67	3
197	752130.62	1057276.64	3
198	752129.01	1057276.19	3
199	752127.17	1057275.19	3
200	752125.99	1057273.09	3
201	752122.62	1057266.28	3
202	752119.80	1057260.88	3
203	752118.83	1057259.23	3
204	752129.96	1057293.68	3
205	752129.04	1057291.40	3
206	752127.58	1057287.98	3
207	752125.15	1057283.75	3
208	752124.24	1057281.39	3
209	752124.35	1057280.65	3
210	752125.23	1057279.89	3
211	752129.76	1057276.95	3
212	752130.49	1057293.41	3
213	752129.60	1057291.18	3
214	752128.12	1057287.72	3
215	752125.69	1057283.49	3
216	752124.86	1057281.33	3
217	752124.91	1057280.95	3
218	752125.59	1057280.37	3
219	752130.02	1057277.49	3
220	752118.80	1057257.90	3
221	752116.95	1057254.50	3
222	752115.47	1057251.75	3
223	752113.40	1057248.09	3
224	752118.54	1057258.70	3
225	752118.28	1057258.18	3
226	752116.43	1057254.78	3
227	752114.95	1057252.05	3
228	752112.74	1057248.14	3
229	752116.30	1057260.78	3
230	752115.98	1057260.26	3
231	752113.73	1057247.87	3
232	752113.10	1057247.57	3
233	752111.41	1057244.64	3
234	752109.70	1057241.86	3
235	752106.52	1057236.63	3
236	752103.12	1057231.32	3
237	752101.77	1057229.39	3
238	752098.16	1057223.91	3
239	752092.49	1057215.43	3
240	752087.89	1057208.80	3
241	752085.04	1057204.66	3
242	752084.74	1057203.89	3
243	752085.13	1057201.49	3
244	752085.59	1057199.64	3
245	752087.54	1057198.21	3
246	752087.77	1057198.18	3
247	752088.16	1057198.41	7
248	752110.89	1057244.94	3
249	752109.18	1057242.18	3
250	752106.02	1057236.95	3
251	752102.62	1057231.66	3
252	752101.27	1057229.73	3
253	752097.66	1057224.25	3
254	752091.99	1057215.77	3
255	752087.39	1057209.14	3
256	752084.50	1057204.94	3
257	752084.12	1057203.95	3
258	752084.55	1057201.37	3
259	752085.05	1057199.28	3
260	752087.32	1057197.63	3
261	752087.89	1057197.56	3
262	752088.71	1057198.03	7
263	752160.37	1057179.24	3
264	752160.57	1057179.10	3
265	752159.27	1057177.15	3
266	752161.39	1057179.26	3
267	752159.77	1057176.81	3
268	752133.92	1057132.90	3
269	752133.18	1057133.93	3
270	752134.95	1057136.17	3
271	752134.30	1057133.40	3
272	752133.94	1057133.91	3
273	752135.42	1057135.80	3

274	752148.12	1057350.41	7
275	752148.45	1057351.04	7



Klad listu Gp

1

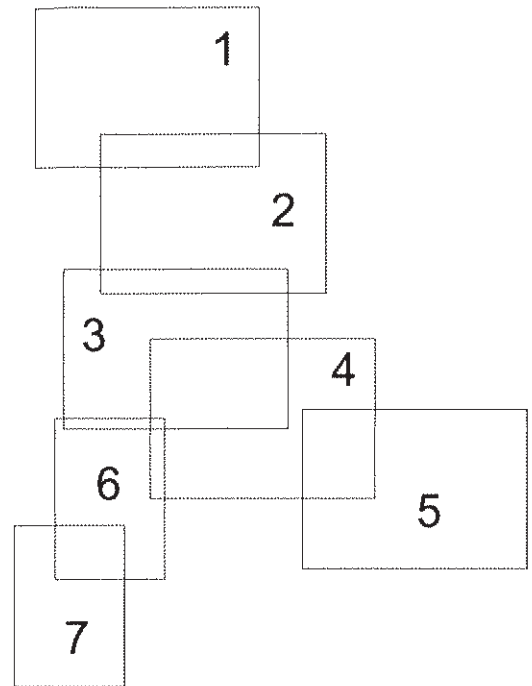

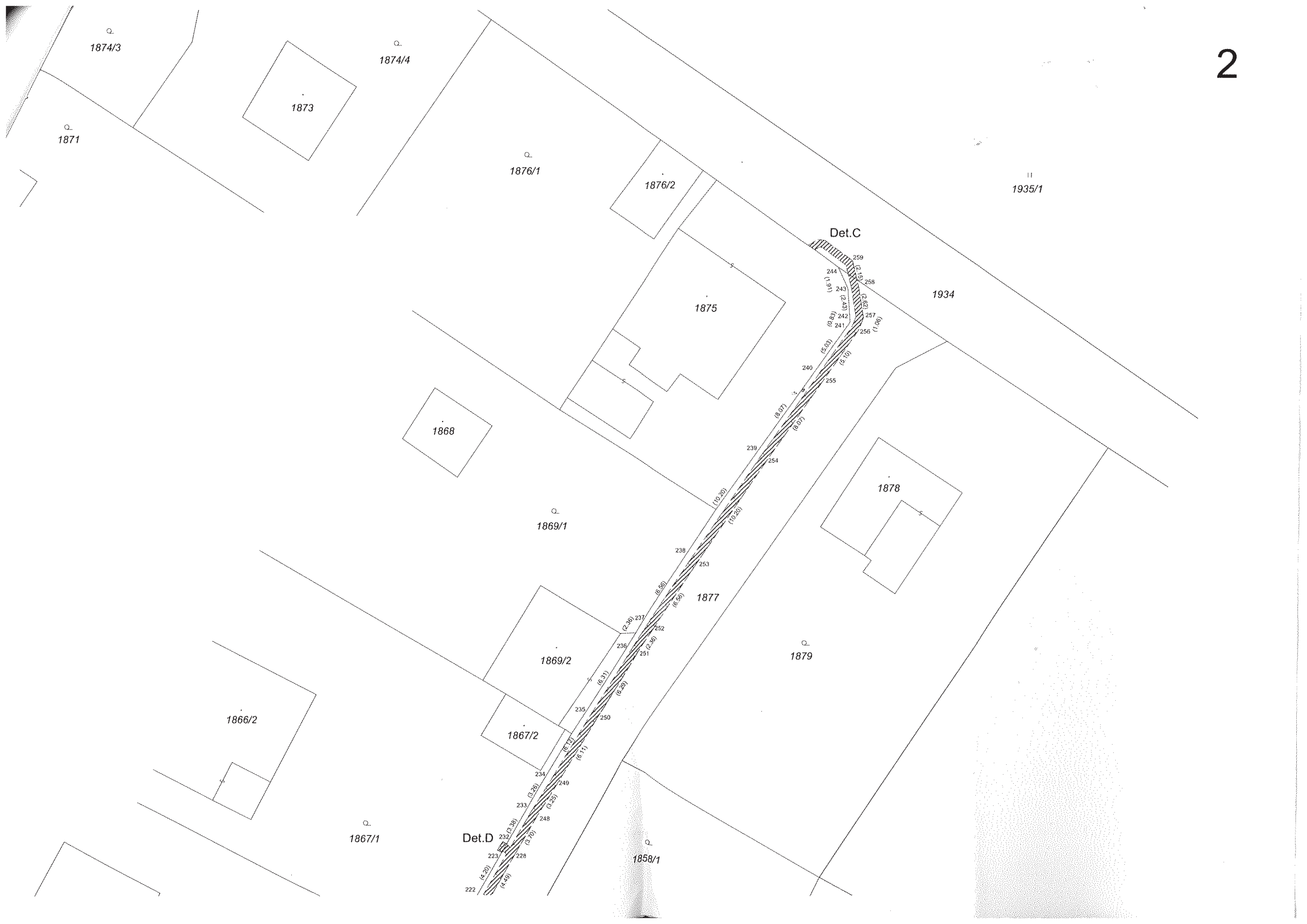



1863

1862

1860/2

1859

1867/1

1858/1

Det.G

1860/1

1877

Det.E

1858/2

Det.F

1857

1856/2

1856/1

1855/2

1855/1

1782/3

Det.H

1782/1

1784

1785

1840/1

1783

1787

1789/1

Det.L

7



1857

1856/2

1856/1

1855/2

1855/1

1854/2

1853/2

1853/1

1840/1

1784

1785

1787

1789/1

1789/3

Det.R

Det.L

Det.M

1854/1

1787

1786

1799

1791

1792

1796

1801/2

1789/2

1835/1



Det. I

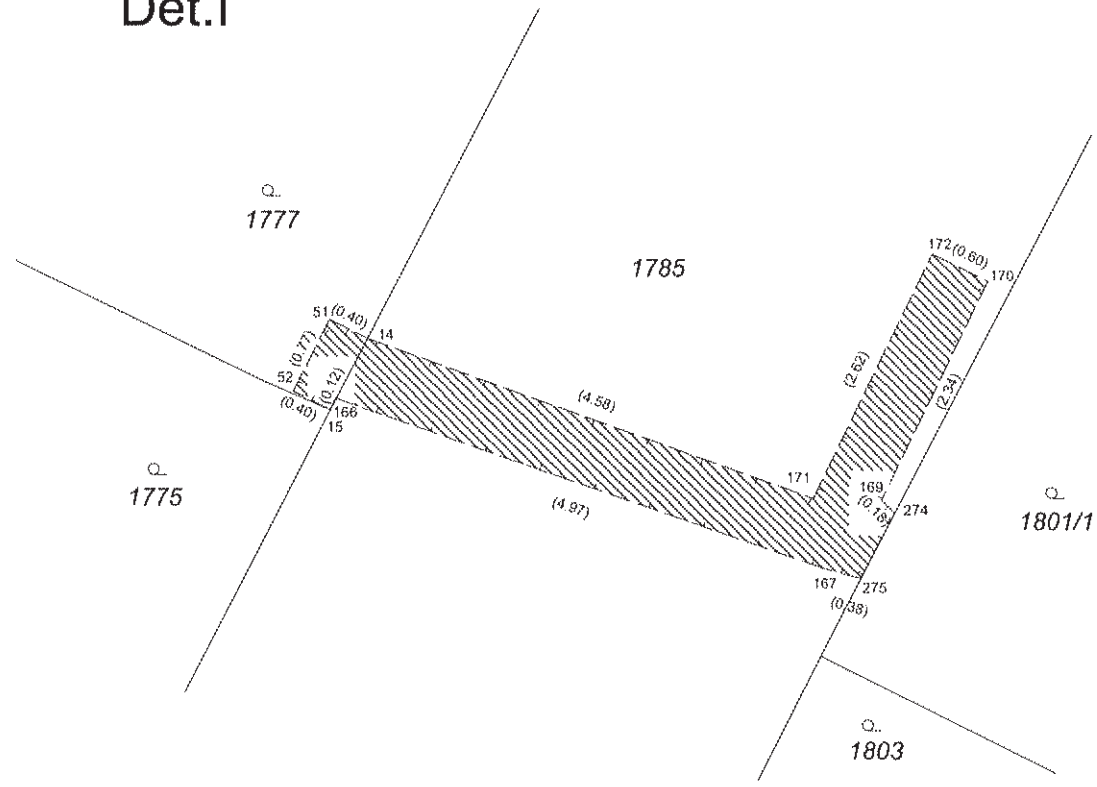

Det. M

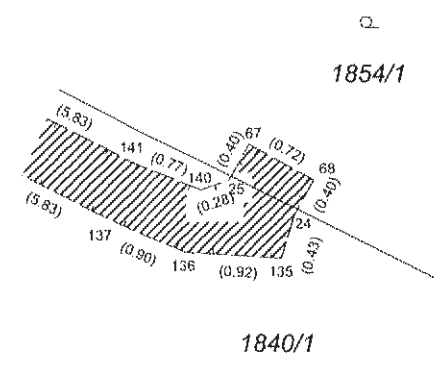

Det. O

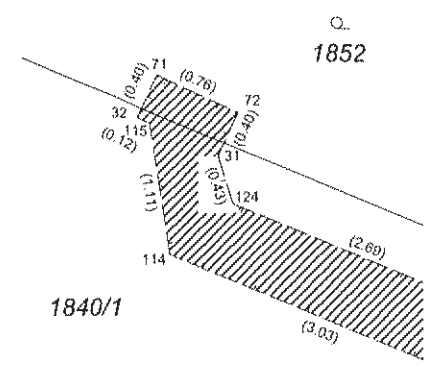

Det. Q

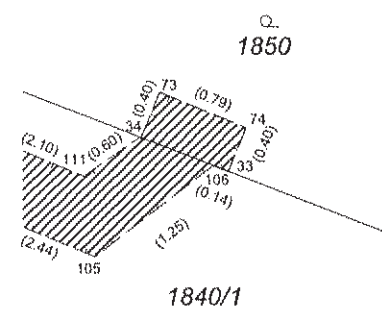

Det. N

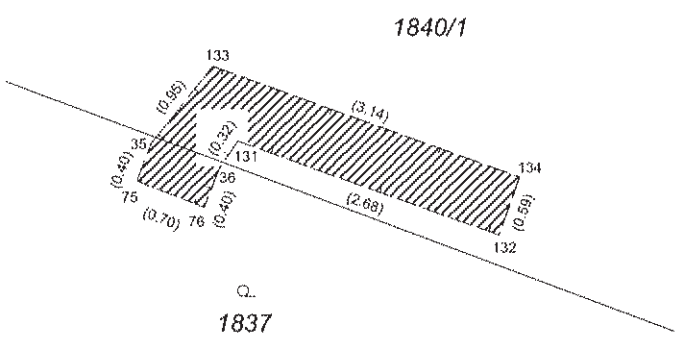

Det. P

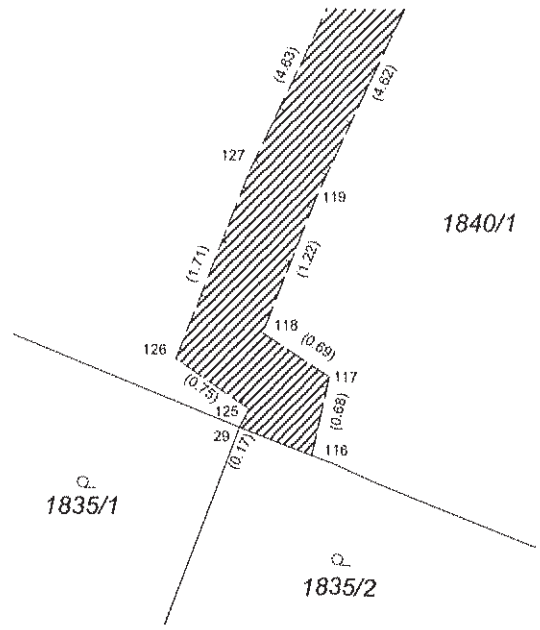

Det. R

