



44/2014

## Město Černošice

se sídlem Riegrova 1209, 252 28 Černošice, IČ: 00241121, zastoupené Mgr. Filipem Kořínkem, funkce: starosta

bankovní spojení: číslo účtu: 9021-388063349/0800, vedený u České spořitelny, a.s.

(dále jen strana „**Povinná**“)

na straně jedné

a

## ČEZ Distribuce, a. s.

se sídlem Děčín, Děčín IV-Podmokly, Teplická 874/8, PSČ 405 02

zapsaná v OR vedeném rejstříkovým soudem v Ústí nad Labem, oddíl B., vložka 2145, IČO 24729035, DIČ CZ24729035

s předmětem podnikání – distribuce elektřiny na základě licence č. 121015583

bankovní spojení: č.ú. 35-4544580267/0100, KB Praha

zastoupená Ing. Karlem Kohoutem, členem představenstva a Ing. Radimem Černým, členem představenstva

(dále jen strana „**Oprávněná**“)

na straně druhé

(Povinná a Oprávněná společně rovněž jako „Smluvní strany“)

uzavřely níže uvedeného dne, měsíce a roku tuto:

## Smlouvu o zřízení věcného břemene - služebnosti

IE-12-6002737/1

**Černošice – Slunečná, dokončení kNN, demontáž NN** (dále jen „**Smlouva**“)

k provedení ustanovení § 25 odst. 4 zákona č. 458/2000 Sb., o podmínkách podnikání a o výkonu státní správy v energetických odvětvích a o změně některých zákonů (energetický zákon), v platném znění (dále jen „energetický zákon“), a § 1257 a násl. zákona č. 89/2012 Sb., občanský zákoník (dále jen „občanský zákoník“)

### Článek I.

#### Úvodní ustanovení

- 1.1. Oprávněná je provozovatelem distribuční soustavy (dále jen „**PDS**“) na území vymezeném licencí na distribuci elektřiny, udělenou PDS Energetickým regulačním úřadem. Distribuční soustava je provozována ve veřejném zájmu. PDS má povinnost zajišťovat spolehlivé provozování, obnovu a rozvoj distribuční soustavy na území vymezeném licencí, přičemž při výkonu licencované činnosti, pokud jí dojde k zatížení cizí nemovitosti, je PDS povinen k této nemovitosti zřídit věcné břemeno (služebnost) podle energetického zákona, jako jeden z předpokladů pro plnění práv a povinností plynoucích PDS z energetického zákona.

- 1.2. Povinná prohlašuje, že je výlučným vlastníkem:

- Pozemků parc. č. PK 538/63, PK 419/4, PK 420/1 (původ k.ú. Dolní Mokropsy), 3009/1, 3038/1, 5857, 5779/1 a 5794, v k.ú. Černošice, obec Černošice, okr. Praha - západ, zapsáno v katastru nemovitostí vedeném Katastrálním úřadem pro Středočeský kraj, Katastrální pracoviště Praha - západ, na LV č. 10001

(dále jen „**Dotčené nemovitosti**“ nebo též jen „**Pozemky**“)

Dotčené nemovitosti se nacházejí na území vymezeném licencí, v němž Oprávněná provozuje distribuční soustavu. Oprávněná má povinnost zřídit věcné břemeno umožňující zřídit a provozovat ve smyslu § 25 odst. 3 písm. e) energetického zákona na Dotčených nemovitostech zařízení distribuční soustavy.

### Článek II.

#### Předmět Smlouvy

- 2.1. Předmětem Smlouvy je zřízení a vymezení věcného břemene - osobní služebnosti - zřízení umístění a provozování zařízení distribuční soustavy podle § 25 odst. 4 energetického zákona a ve smyslu

obecných ustanovení o služebnosti podle § 1257 až 1266 občanského zákoníku, nepodléhající úpravě služebnosti inženýrské sítě ve smyslu § 1267 a násl. občanského zákoníku z důvodu odlišného jejího obsahu a účelu oproti zvláštní právní úpravě stanovené energetickým zákonem (dále jen „věcné břemeno“). Obsah věcného břemene je specifikován v článku III. této smlouvy. Věcné břemeno se zřizuje na Dotčených nemovitostech ve prospěch Oprávněné v rozsahu uvedeném v této Smlouvě a k účelu vyplývajícím z přísl. ustanovení energetického zákona. Povinná se za podmínek stanovených touto smlouvou a zákonem zavazuje strpět práva Oprávněné plynoucí z věcného břemene a s ním spojených zákonných omezení a Oprávněná prohlašuje, že tato práva přijímá a bude je vykonávat za podmínek sjednaných touto Smlouvou a stanovených zákonem.

- 2.2. Povinná výslovně prohlašuje, že není žádným způsobem omezena v právu zřídit k Dotčeným nemovitostem věcné břemeno, že Dotčené nemovitosti nejsou zatíženy žádným zástavním, předkupním, či jiným věcným nebo závazkovým právem, kterým by byl znemožněn účel této Smlouvy. Povinná prohlašuje, že jí nejsou známy žádné faktické nebo právní vady Dotčených nemovitostí, kterými by byl znemožněn účel této Smlouvy.
- 2.3. Strana povinná prohlašuje, že zřízení věcného břemene podle této smlouvy schválila rada města dne ..... ve smyslu ust. § 102 odst. 3. zák.č. 128/2000 Sb., o obcích.

### **Článek III.**

#### **Specifikace věcného břemene**

- 3.1. Smluvní strany se dohodly, že Povinná, jako vlastník Dotčených nemovitostí, zřizuje k Dotčeným nemovitostem ve prospěch Oprávněné právo odpovídající věcnému břemenu podle § 25 odst. 4 energetického zákona, když jeho obsah je v souladu s účelem daným energetickým zákonem a rozsah jeho výkonu blíže uveden v tomto článku.
- 3.2. Smluvní strany berou na vědomí, že se změnou vlastníka Dotčených nemovitostí přecházejí i práva a povinnosti, vyplývající z věcného břemene, na nabyvatele Dotčených nemovitostí.
- 3.3. Smluvní strany se za účelem umístění součásti distribuční soustavy **podzemního vedení NN, přípojkové skříně SS100, rozpojovací skříně SR508 a rozpojovací skříně SR402** (dále jen „**Součást distribuční soustavy**“) na Dotčených nemovitostech a za účelem jejího provozování dohodly na zřízení věcného břemene, jehož obsahem je právo Oprávněné zřídit, provozovat, opravovat a udržovat Součást distribuční soustavy na Dotčených nemovitostech. Věcné břemeno zahrnuje též právo Oprávněné provádět na Součásti distribuční soustavy úpravy za účelem její obnovy, výměny, modernizace nebo zlepšení její výkonnosti, včetně jejího odstranění.
- 3.4. Rozsah věcného břemene na Pozemcích podle této smlouvy je vymezen v geometrickém plánu č. 4461-231/2012, schváleném Katastrálním úřadem pro Středočeský kraj, Katastrální pracoviště Praha - západ, dne 19.12.2013, č. 2852/2013. Geometrický plán je přílohou č. 1 této smlouvy a její nedílnou součástí. Veškeré náklady související s vyhotovením geometrického plánu, Smlouvy uhradí Oprávněná.
- 3.5. Povinná z věcného břemene je povinna strpět výkon práva Oprávněné, vyplývající z této Smlouvy a energetického zákona a zdržet se veškeré činnosti, která vede k ohrožení Součásti distribuční soustavy a omezení výkonu tohoto práva Oprávněné.
- 3.6. Věcné břemeno, zřízené touto Smlouvou, se sjednává jako časově neomezené a zaniká v případech stanovených zákonem.

### **Článek IV.**

#### **Další práva**

- 4.1. Oprávněná z věcného břemene má ve vztahu k Dotčeným nemovitostem dále oprávnění, která jí, jako PDS přísluší z energetického zákona, především pak:

- Vstupovat a vjíždět na Dotčené nemovitosti v souvislosti se zřizováním, obnovou a provozováním distribuční soustavy.
- 4.2. Oprávněná je povinna při výkonu oprávnění, popsaných shora, postupovat coby PDS striktně ve smyslu § 25 odst. 8 energetického zákona, tj. co nejvíce šetřit práva Povinné a vstup, na věcným břemenem Dotčené nemovitosti, jí bezprostředně oznámit. Po skončení prací je povinna uvést věcným břemenem Dotčené nemovitosti do předchozího stavu, a není-li to možné s ohledem na povahu provedených prací, do stavu odpovídajícího jejich předchozímu účelu nebo užívání a bezprostředně oznámit tuto skutečnost Povinné.
- 4.3. Součástí distribuční soustavy je inženýrskou sítí ve smyslu § 509 občanského zákoníku se všemi k ní náležejícími součástmi.

## Čl. V Cena a platební podmínky

- 5.1. Věcné břemeno podle této smlouvy se zřizuje úplatně.
- 5.2. Jednorázová náhrada vyplacená Povinné za zřízení věcného břemene se sjednává ve výši **229 500,- Kč** (slovy: **dvěstědvacetdevět tisíc pět set korun českých**), k této částce bude připočítána daň z přidané hodnoty dle zákonné sazby platné ke dni uskutečnění platby, tj. **celkem 277 695,- Kč** (slovy: **dvěstěsedmdesát sedm tisíc šest set devadesát pět korun českých**). Oprávněná se zavazuje ve lhůtě do 30 dnů od doručení vyzoomění o povolení vkladu do katastru nemovitostí uhradit Povinné výše uvedenou náhradu způsobem určeným Povinnou.

Úhrada této jednorázové náhrady bude provedena Oprávněnou ve prospěch účastníka Smlouvy na straně Povinné na základě faktury (daňového dokladu) vystavené Povinnou se splatností do 30 dnů ode dne vystavení faktury. Povinná je oprávněna vystavit fakturu až po doručení vyzoomění o povolení vkladu práva odpovídající věcnému břemeni dle této smlouvy do katastru nemovitostí a **obdržení žádosti o vystavení daňového dokladu (objednávky) vystavené Oprávněnou**. Za datum zdanitelného plnění je považováno datum vkladu práva do katastru nemovitostí.

**Žádost o vystavení daňového dokladu (objednávka)** bude Povinné doručena na emailovou adresu, příp. korespondenční adresu uvedenou v záhlaví této smlouvy. Povinná se zavazuje, že vedle náležitostí stanovených platnými právními předpisy, bude faktura obsahovat **číselné označení Smlouvy o zřízení věcného břemene** /např. IV-12-xxxxxxx/ a **desetimístné číslo ze žádosti (objednávky)** /např. 41xxxxxxx/ vydané a zasláné Oprávněnou.

## Článek VI. Vklad věcného břemene do veřejného seznamu

- 6.1. Smluvní strany se dohodly, že návrh na zahájení řízení o povolení vkladu práva odpovídajícího věcnému břemeni, zřizovanému touto Smlouvou, k Dotčeným nemovitostem do katastru nemovitostí bude podán příslušnému katastrálnímu úřadu Oprávněnou. Správní poplatek za návrh na zahájení řízení o povolení vkladu práva do katastru nemovitostí uhradí Oprávněná.  
  
Povinná tímto zmocňuje Oprávněnou, aby jí zastupovala v řízení před příslušným katastrálním pracovištěm ve věci zřízení práva k Dotčeným nemovitostem podle této Smlouvy a aby za ní podepsala a podala návrh na vklad práva k Dotčeným nemovitostem. Udělení zmocnění a jeho přijetí Smluvní strany potvrzují svými podpisy této Smlouvy o zřízení věcného břemene.
- 6.2. Věcné břemeno podle této Smlouvy vzniká v souladu s ustanovením občanského zákoníku zápisem do veřejného seznamu (katastr nemovitostí).

## Článek VII. Ostatní ujednání

- 7.1. Podpisem této Smlouvy Povinná, je-li fyzickou osobou, jako subjekt údajů potvrzuje, že Oprávněná jako správce údajů splnila vůči subjektu údajů informační povinnost ve smyslu § 11 zákona č. 101/2000 Sb., o ochraně osobních údajů, v platném znění, týkající se zejména provádění zpracování osobních dat subjektu údajů v interním informačním systému správce údajů pouze k účelu danému touto Smlouvou. Povinná, pro případ, že je fyzickou osobou, jako subjekt údajů rovněž prohlašuje, že si je vědoma všech svých zákonných práv v souvislosti s poskytnutím svých osobních údajů k účelu danému touto

15.4.2014  
15.4.2014  
15.4.2014

Smlouvou. Oprávněná se vůči Povinné, je-li fyzickou osobou, zavazuje při správě osobních údajů Povinné využívat je a nakládat s nimi pouze ke sjednanému účelu a v souladu se zákonem.

7.2. Smlouva je sepsána ve 3 stejnopisech, z nichž po jednom obdrží Povinná a Oprávněná a jeden stejnopis bude Oprávněnou použit pro účely příslušného řízení o povolení vkladu věcného břemene do katastru nemovitostí.

### Článek VIII. Závěrečná ujednání

- 8.1. Smluvní strany prohlašují, že si Smlouvu před jejím podpisem přečetly, že byla uzavřena po vzájemné dohodě, podle jejich pravé a svobodné vůle, určitě, vážně a srozumitelně, ani za nápadně nevýhodných podmínek, což stvrzují svými podpisy. Smluvní strany prohlašují, že Smlouva představuje úplnou dohodu o veškerých jejích náležitostech a neexistují náležitosti, které by smluvní strany neujednaly.
- 8.2. Smlouva nabývá účinnosti okamžikem jejího uzavření. Pro případ, že tato Smlouva není uzavírána za přítomnosti obou smluvních stran, platí, že Smlouva nebude uzavřena, pokud ji Povinná či Oprávněná podepíše s jakoukoliv změnou či odchylkou, byť nepodstatnou, nebo dodatkem, ledaže druhá smluvní strana takovou změnu či odchylku nebo dodatek následně ve formě sjednané touto Smlouvou a stanovené zákonem schválí.
- 8.3. Smlouva a právní vztahy z ní vyplývající se řídí právním řádem České republiky.
- 8.4. Na právní vztahy vyplývající nebo související s touto Smlouvou a v ní nebo v energetickém zákoně výslovně neupravené se přiměřeně uplatní ustanovení občanského zákoníku.

přílohy:

- Geometrický plán pro vyznačení věcného břemene č. 4461-231/2012 ze dne 22.11.2013, potvrzený Katastrálním úřadem pro Středočeský kraj, Katastrálním pracovištěm Praha - západ dne 19.12.2013 pod č. 2852/2013.

Oprávněná:

15 -04- 2014

v PRAZE dne .....

15 -04- 2014

v PRAZE dne .....

ČEZ Distribuce, a. s.  
Ing. Karel Kohout – člen představenstva



ČEZ Distribuce, a. s.  
Děčín, Děčín IV- Podmokly  
Teplická 874/8  
PSČ 405 02  
IČ: 247 29 035 DSO-001  
ČEZ Distribuce, a. s.  
Ing. Radim Černý – člen představenstva

Povinná:

v Černošicích dne .....

19 -05- 2014

Město Černošice  
Mgr. Filip Kořínek - starosta





Seznam souřadnic (S-JTSK)  
 Číslo bodu Souřadnice pro zápis do KN  
 Y X Kód kv. Poznámka

Číslo bodu	Y	X	Kód kv.	Poznámka
249	751785.77	1058241.15	3	hranice věcného břemene
250	751784.42	1058240.90	3	hranice věcného břemene
251	751785.84	1058240.77	3	hranice věcného břemene
252	751784.49	1058240.54	3	hranice věcného břemene
253	751789.56	1058258.51	3	hranice věcného břemene
254	751790.05	1058258.16	3	hranice věcného břemene
255	751789.43	1058260.23	3	hranice věcného břemene
256	751789.38	1058259.64	3	hranice věcného břemene
257	751790.32	1058259.56	3	hranice věcného břemene
258	751791.15	1058259.58	3	hranice věcného břemene
259	751790.93	1058260.19	3	hranice věcného břemene
260	751757.51	1058301.42	3	hranice věcného břemene
261	751757.11	1058301.86	3	hranice věcného břemene
262	751757.81	1058301.68	3	hranice věcného břemene
263	751757.67	1058302.36	3	hranice věcného břemene
264	751758.61	1058301.85	3	hranice věcného břemene
265	751758.48	1058302.53	3	hranice věcného břemene
266	751727.20	1058286.88	3	hranice věcného břemene
267	751726.91	1058288.01	3	hranice věcného břemene
268	751726.56	1058286.70	3	hranice věcného břemene
269	751726.41	1058287.28	7	hranice věcného břemene
270	751711.78	1058284.26	3	hranice věcného břemene
271	751695.54	1058279.97	3	hranice věcného břemene
272	751694.94	1058278.97	3	hranice věcného břemene
273	751694.46	1058279.38	3	hranice věcného břemene
274	751694.56	1058278.00	3	hranice věcného břemene
275	751693.96	1058278.12	3	hranice věcného břemene
276	751693.90	1058276.96	3	hranice věcného břemene
277	751694.44	1058274.82	3	hranice věcného břemene
278	751694.63	1058274.71	3	hranice věcného břemene
279	751695.90	1058272.19	7	hranice věcného břemene
280	751695.31	1058272.05	3	hranice věcného břemene

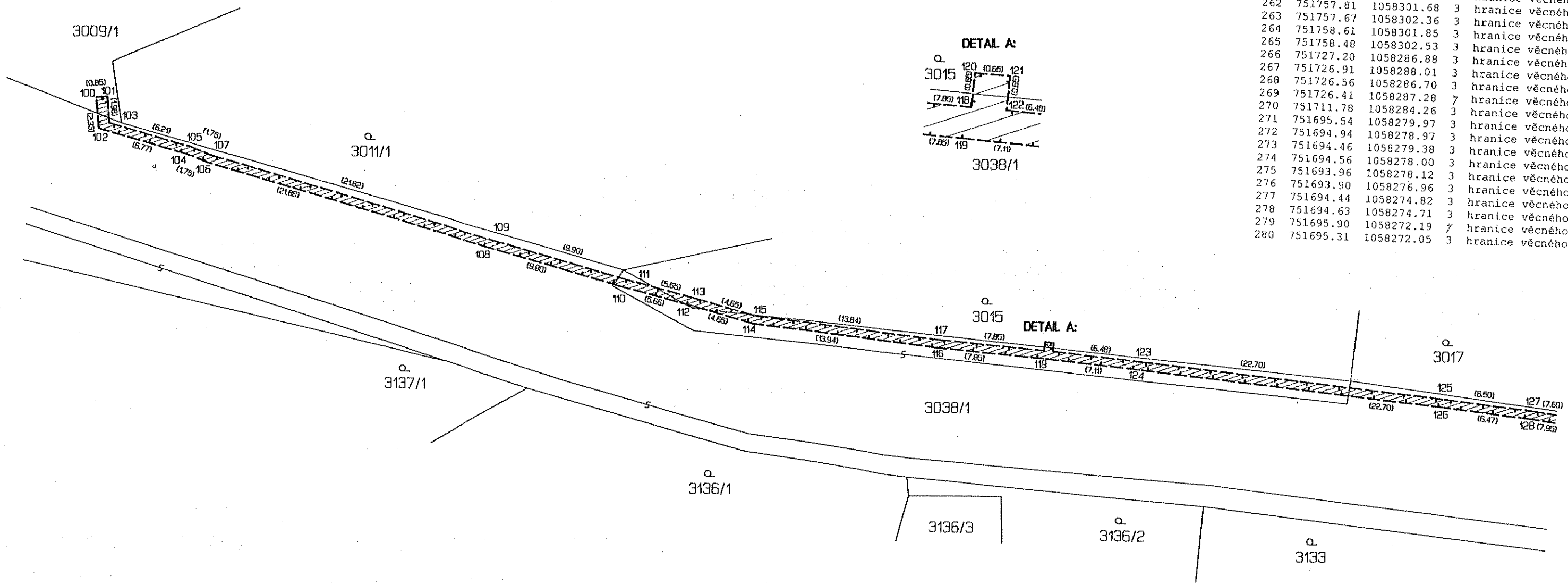

DETAIL B:

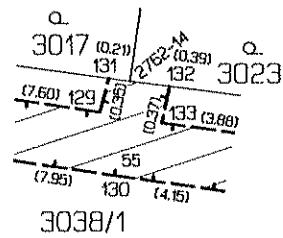

DETAIL C:

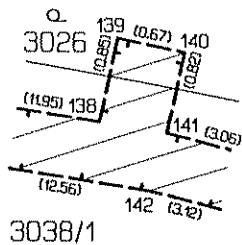

DETAIL E:

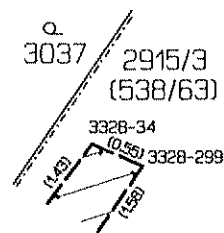

DETAIL D:

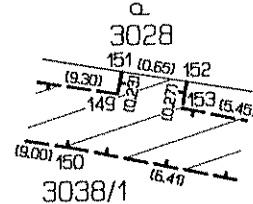

DETAIL E:

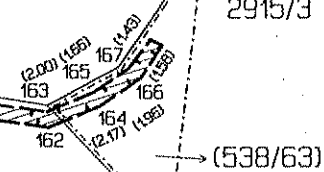

DETAIL F:

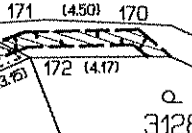

DETAIL F:

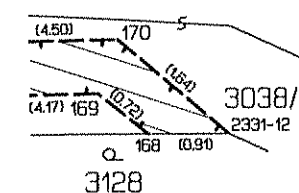

DETAIL G:

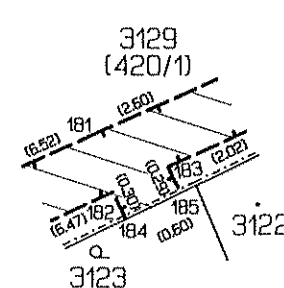

DETAIL H:

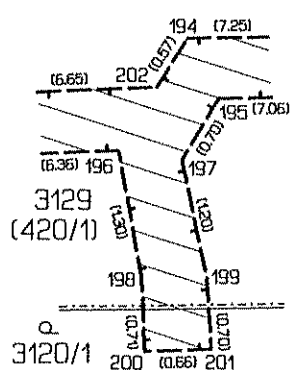

DETAIL H:

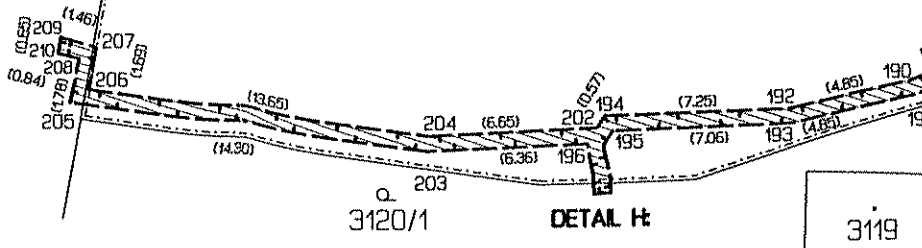

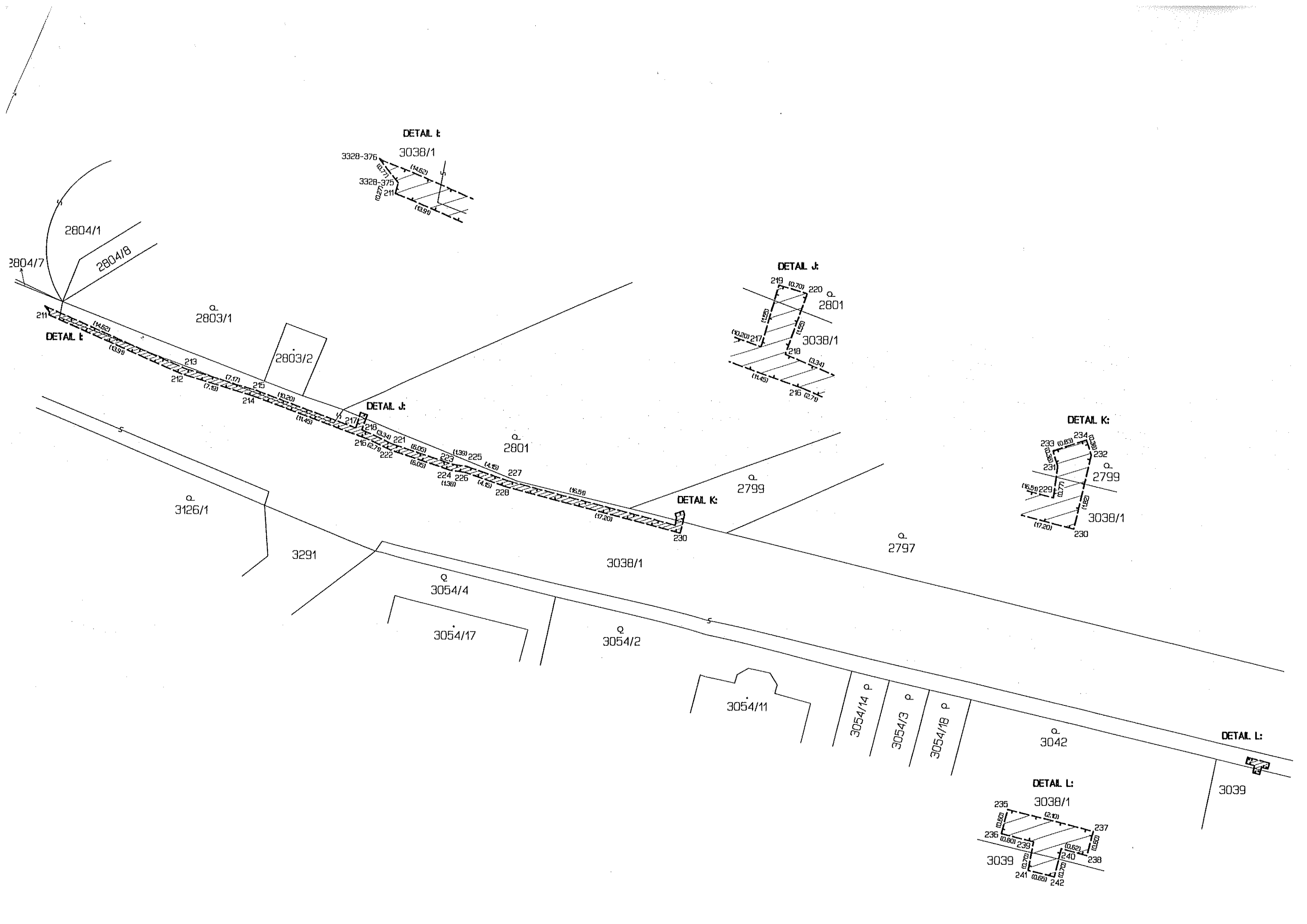

DETAIL E

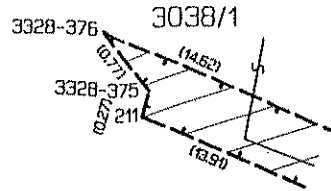

DETAIL J

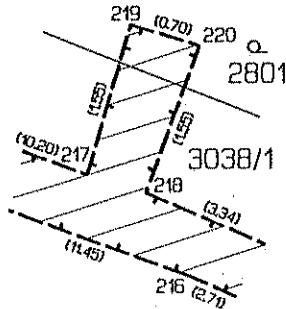

DETAIL K

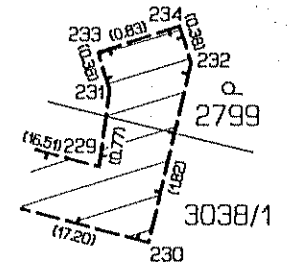

DETAIL L

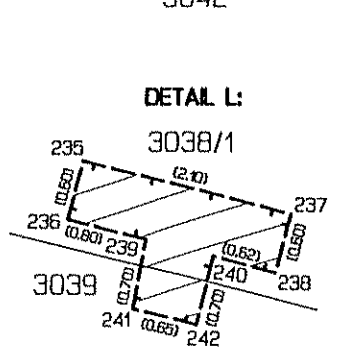



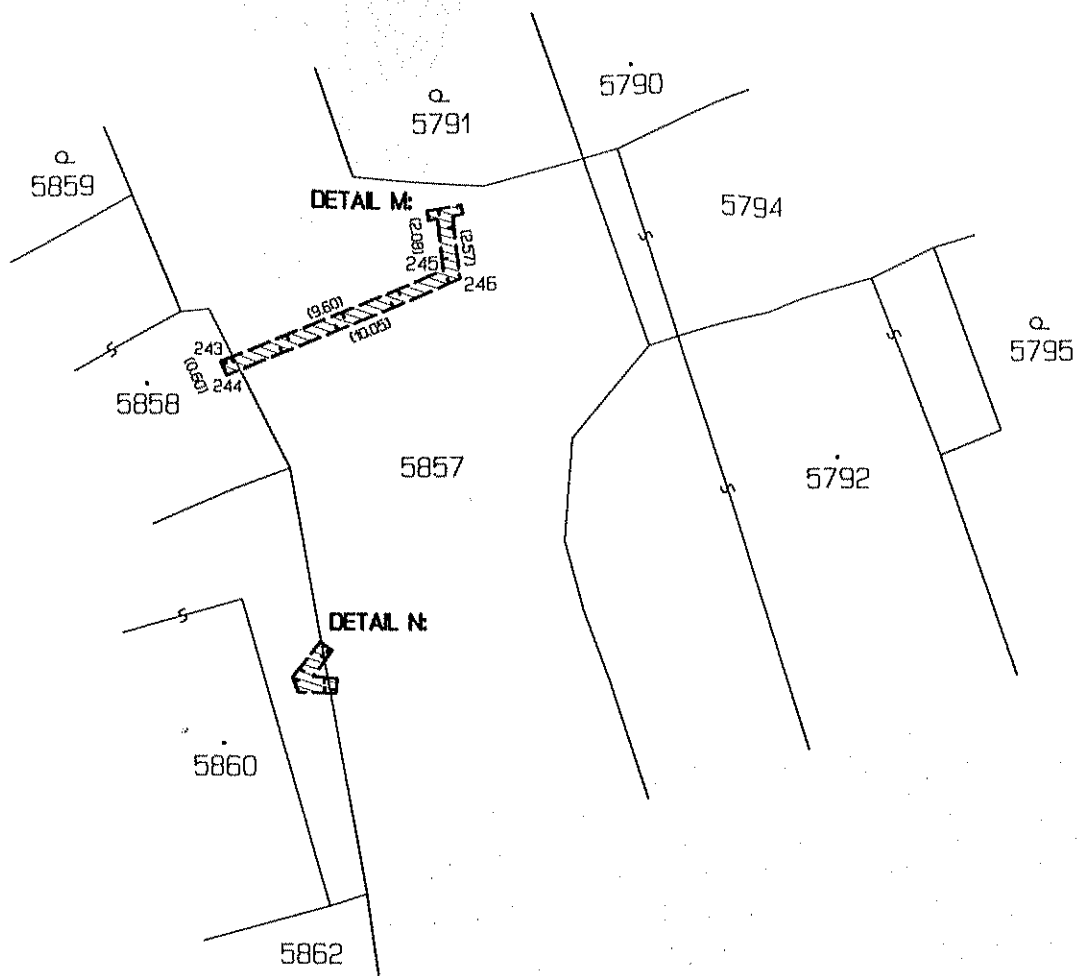

DETAIL M:

DETAIL N:

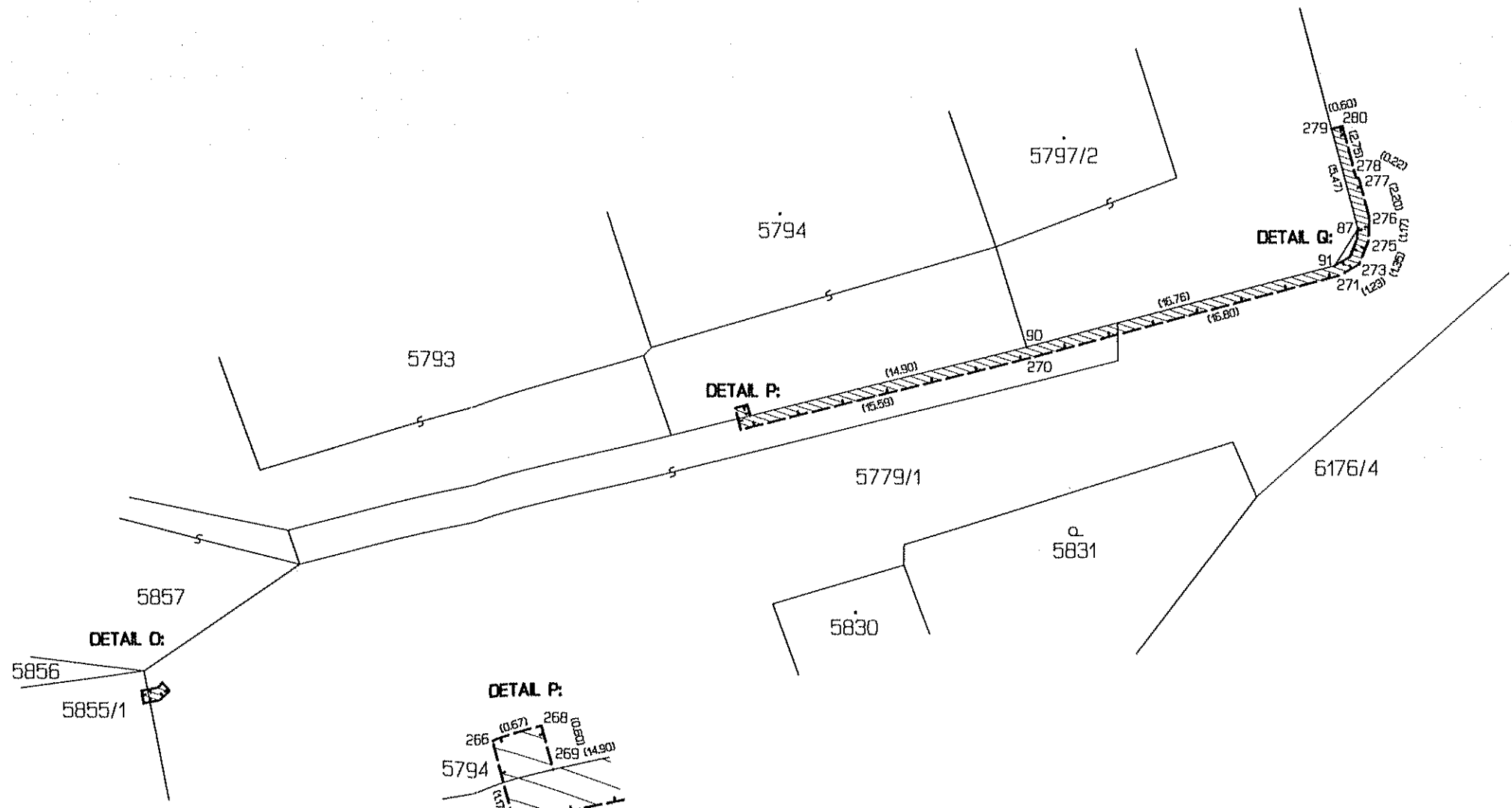
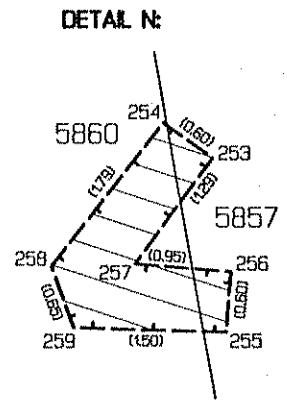
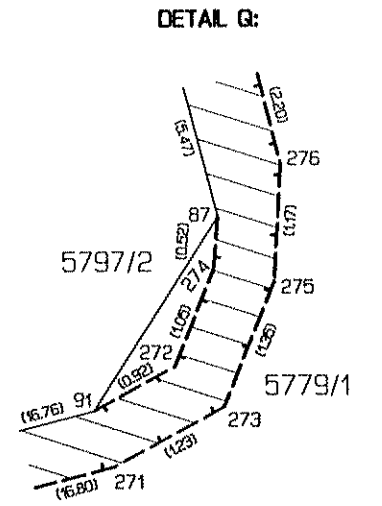
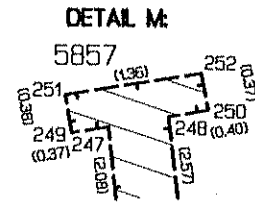

DETAIL C:

DETAIL P:

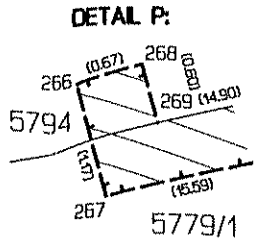
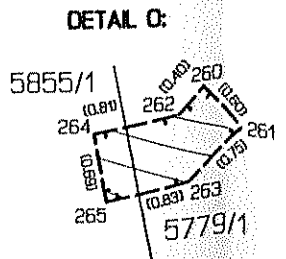

DETAIL G:



### Doložka

dle ust. § 41 zákona č. 128/2000 Sb., o obcích ve znění pozdějších předpisů

Město Černošice ve smyslu ust. § 41 odst. 1 zákona č. 128/2000 Sb., o obcích, ve znění pozdějších předpisů osvědčuje, že zřízení tohoto práva odpovídajícího věcnému břemenu bylo schváleno Radou města Černošice na její 118. schůzi konané dne 5.5.2014 (usnesení č. R/118/4/2014) v souladu s § 102 odst. 3 zákona č. 128/2000 Sb., o obcích, ve znění pozdějších předpisů.

V Černošicích dne ...19.-05-2014.....

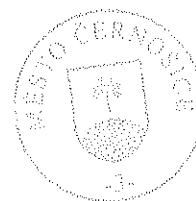

Mgr. Filip Kořínek  
starosta